

## 09 Warranty

This item comes with a 1-year warranty against defects in components or workmanship. During this period, products that prove defective will be repaired or replaced free of charge at the discretion of PSOS. If you have any problems during use, please feel free to contact us. We will try our best to help you.



6

# DEHUMIDIFIER

PS-01SG

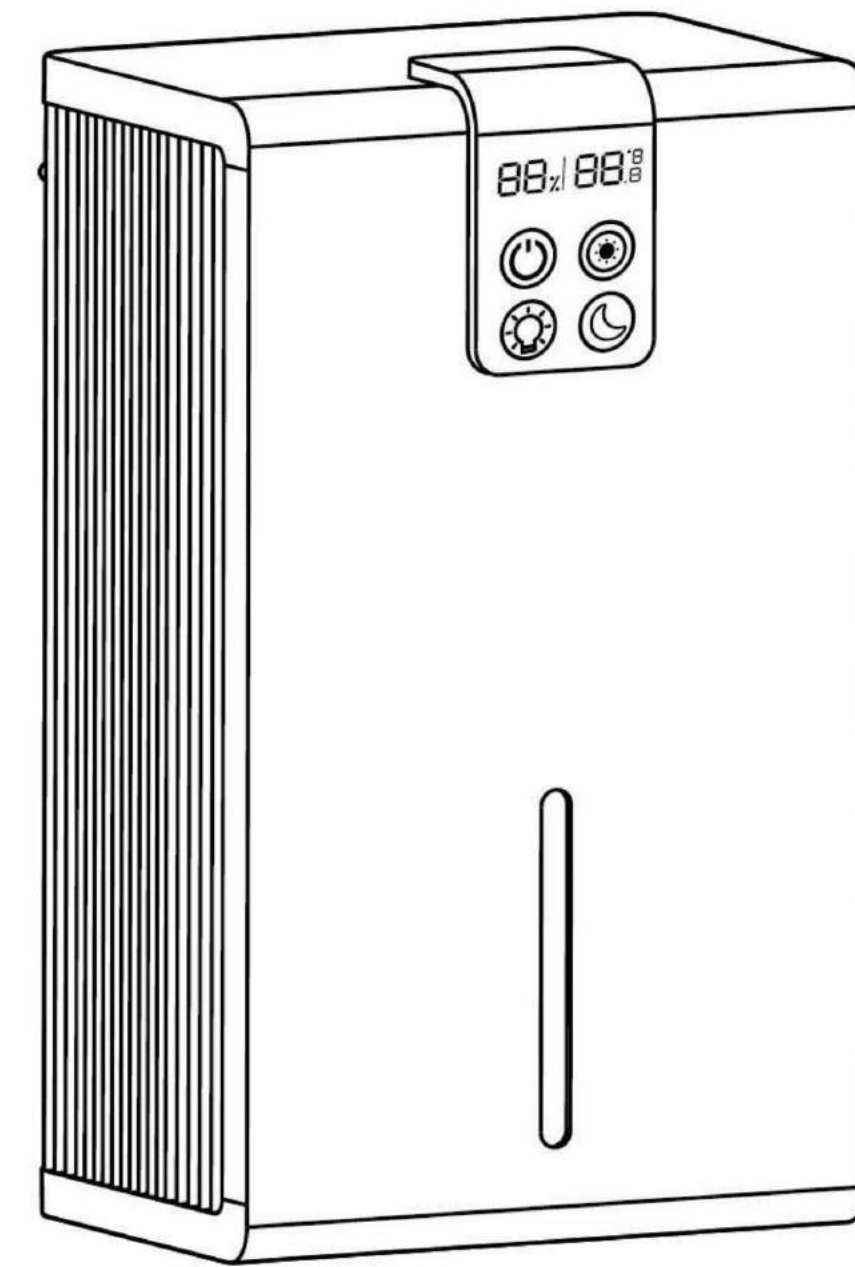

## USER MANUAL

Please read this instruction manual carefully before using the product and keep it properly for future reference.

## CONTENTS

01. Product Introduction	1
02. Working Principle	1
03. Technical Specifications	1
04. Key Definitions	2
05. Product Function	3
06. Product Diagram	4
07. Precautions	5
08. Cleaning and Maintenance	5
09. Warranty	6

## 07 Precautions

1. Check whether the power cord and plug are damaged before first use.
2. To avoid danger, please do not replace it directly if the power cable or plug is damaged.
3. Do not place it near curtains or in an unstable place.
4. Unplug the power plug when the dehumidifier is not used for a long time.
5. Do not bend the wires to avoid poor contact.
6. Place the dehumidifier on a flat surface for use.
7. To avoid poor exhaust air from the dehumidifier, please do not cover the air inlet and outlet when using it.
8. Do not pull out the power plug with wet hands, as there is a risk of electric shock.
9. Do not clean the inside of the dehumidifier when the device is working.

## 08 Cleaning and Maintenance

Please unplug the dehumidifier before maintenance.

- This dehumidifier only supports external maintenance. Please do not disassemble the internal parts for cleaning.
- Please use a soft cloth to clean it in time when the surface of the dehumidifier is stained.
- To avoid discoloration or breakage, please do not use water to flush directly or wipe with alcohol and solvents containing acid or alkali.

5

## 06 Product Diagram

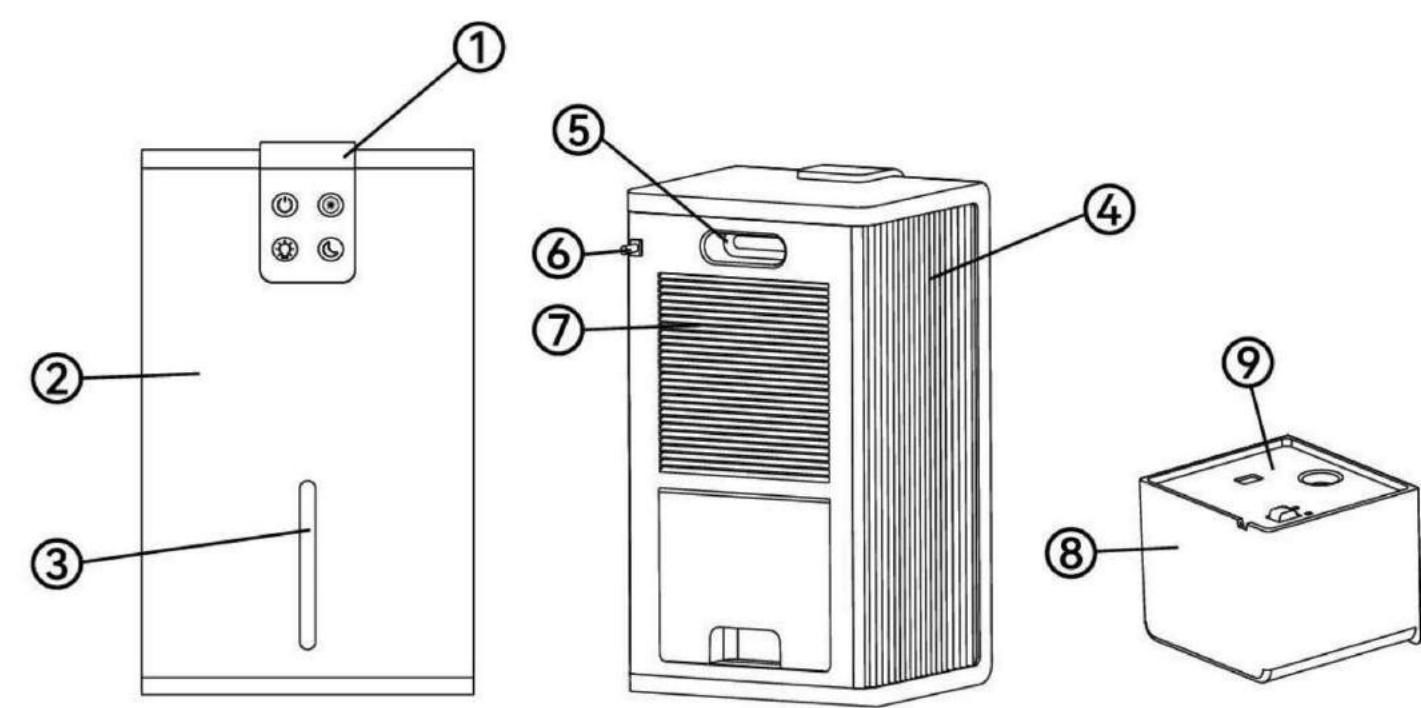

- |                   |               |              |
|-------------------|---------------|--------------|
| 1 Display Screen  | 4 Air outlet  | 7 Air inlet  |
| 2 Front Cover     | 5 Handle      | 8 Water tank |
| 3 Colorful lights | 6 Power cable | 9 Tank cover |

### Step 1:

Turn off the dehumidifier and take out the water tank.

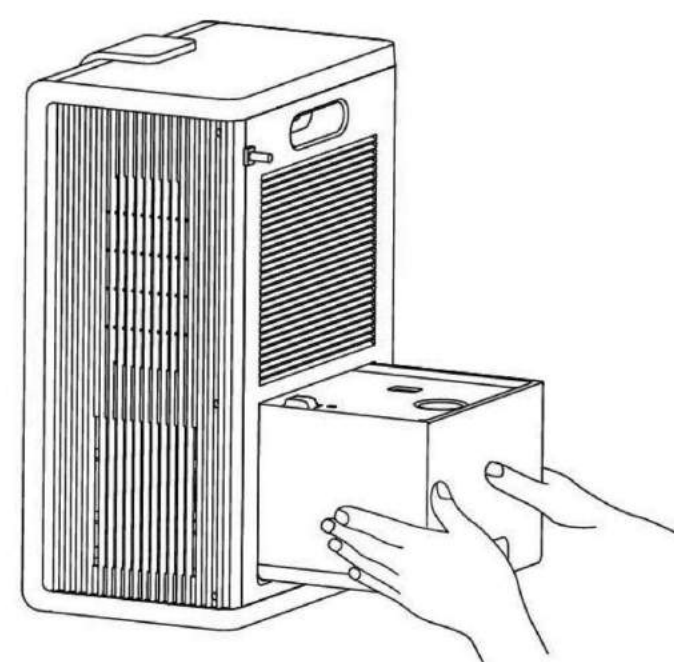

### Step 2:

Remove the tank cover and pour out the water.

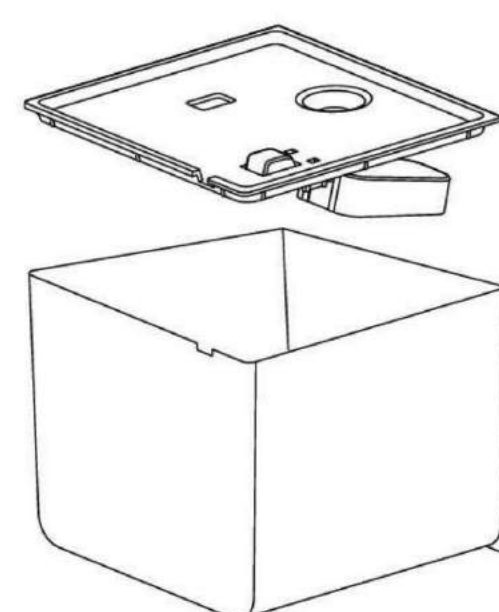

4

## 01 Product Introduction

PSOS dehumidifier can effectively reduce air humidity. This dehumidifier can quickly absorb moist air through the fan and deliver dry and fresh air after eliminating water vapor from the air. It can remove molds produced in damp environments and build a comfortable and healthy living environment.

## 02 Working Principle

Dehumidifiers can remove humidity from the air. It basically works by condensing moisture onto low-temperature surfaces. Specifically, the fan draws humid air into the machine, condenses the water molecules of the air into water droplets through the heat exchanger, and then exhausts the processed dry air out of the machine. Repeating this cycle, it maintains the indoor humidity at a suitable relative humidity.

## 03 Technical Specifications

Product Model	PS-01SG
Rated Voltage	110V
Rated Power	60W
Water Capacity	0.77 Gallons
Net/Gross Weight	5.07 lb/5.95 lb
Product Size	9.76*7.48*15.35 Inch
Dehumidification Amount	49.99 oz/D (77°F,85%RH)
Package Contents	Dehumidifier x1 User Manual x1

1

## 04 Key Definitions

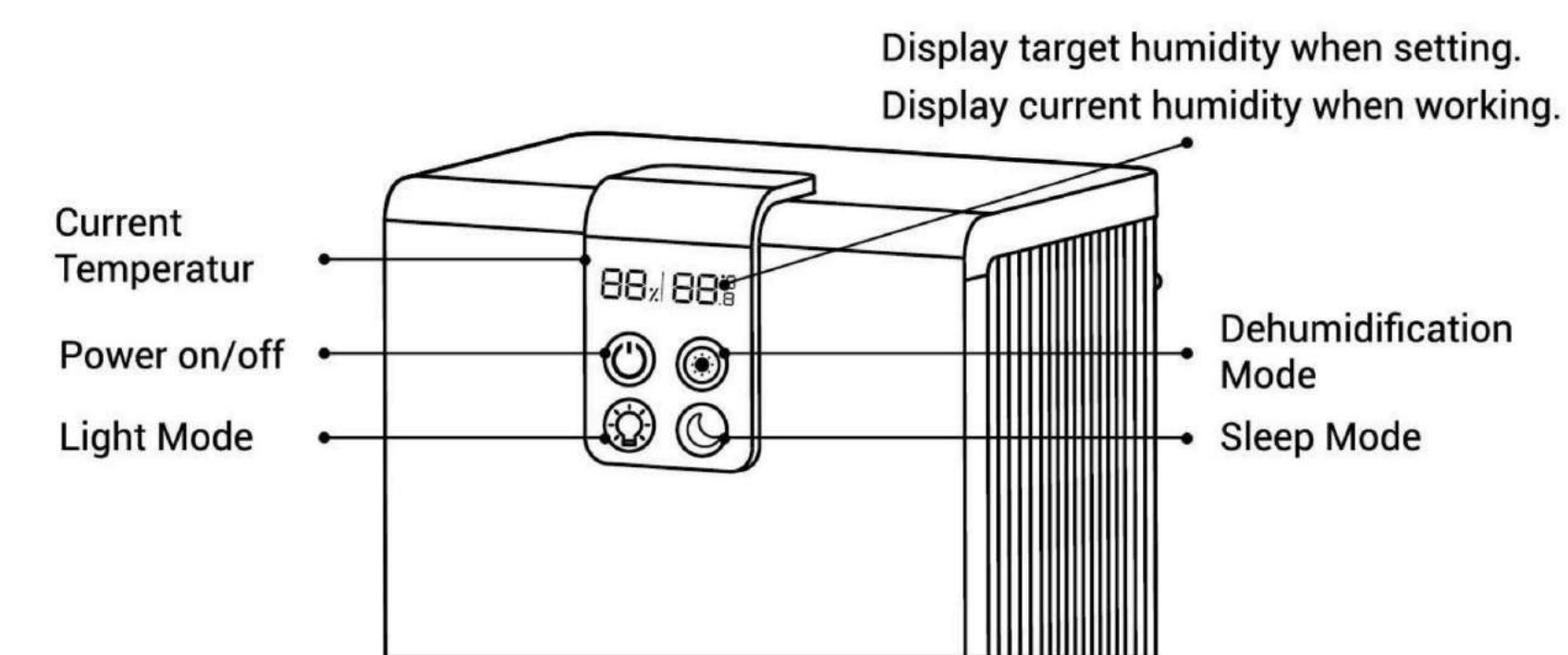

### Power on/off :

- ① Short press to power on, long press to power off.
- ② The button lights up blue when working normally.

### Dehumidification mode:

- ① Forced dehumidification mode: After turning on the machine, the machine enters the forced dehumidification mode by default. At this time, the dehumidification button lights up in red and the device will continue to dehumidify.
- ② Automatic dehumidification mode: At this time, the dehumidification button lights up blue. It starts working when the humidity is higher than 50%RH and stops working when the humidity is lower than 45%RH.

### Light Mode:

The colored lights will light up and change color automatically after turning on. Short press the light button to always maintain a single color. Short press again to turn off the light.

### Sleep mode:

Short press to enter sleep mode, and the light will turn blue. And the display screen and light mode will be turned off.

2

## 05 Product Function

### 5.1 Automatic Shut-Off Function

To prevent the water from overflowing, the water tank light will turn red and automatically stop working when the water tank is full of water. Please remove the water tank and pour out the water. The dehumidifier will work normally again after reinstalling the water tank.

### 5.2 Auto-Defrost Function

To avoid frosting at low temperatures, the device will automatically defrost at regular intervals.

The defrost function always works when the ambient temperature is above 59 °F. One hour of operation below 59 °F, three minutes of shutdown.

### 5.3 Low-temperature Protection Function

To avoid device damage at low temperatures, please use it within the temperature range of 59°F~104°F.

- When the temperature is lower than or equal to 33.8°F, it will automatically stop working to avoid equipment damage.
- When the temperature is higher than 39.2°F, it will automatically start working.

3



## 09 Garantía

Este artículo viene con una garantía de 1 año contra defectos en componentes o mano de obra. Durante este período, los productos que resulten defectuosos serán reparados o reemplazados sin cargo a discreción de PsOs. Si tiene algún problema durante el uso, no dude en contactarnos. Haremos todo lo posible para ayudarle.



6

# DESHUMIDIFICADOR

PS-01SG

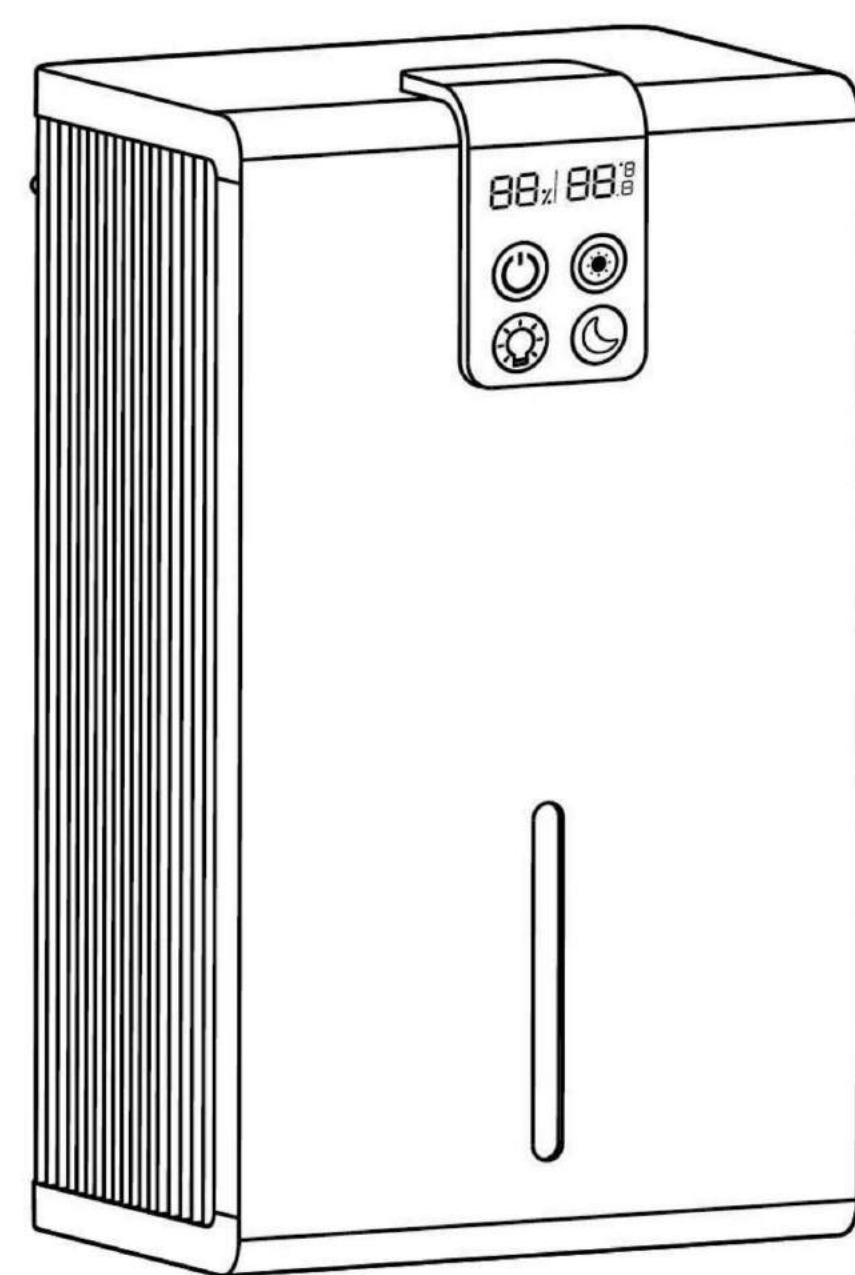

## USUARIO MANUAL

Lea atentamente este manual de instrucciones antes de utilizarlo, producto y consérvelo correctamente para futuras consultas.

## CONTENIDO

01. Introducción del producto	1
02. Principio de funcionamiento	1
03. Especificaciones técnicas	1
04. Definiciones clave	2
05. Función Producto	3
06. Diagrama del producto	4
07. Precauciones	5
08. Limpieza y Mantenimiento	5
09. Garantía	6

## 07 Precauciones

1. Compruebe si el cable de alimentación y el enchufe están dañados antes de la primera vez. usar.
2. Para evitar peligros, no lo reemplace directamente si el cable de alimentación o el enchufe está dañado.
3. No lo coloque cerca de cortinas o en un lugar inestable.
4. Desenchufe el enchufe cuando el deshumidificador no se utilice durante un largo tiempo.
5. No doble los cables para evitar un mal contacto.
6. Coloque el deshumidificador sobre una superficie plana para su uso.
7. Para evitar una mala salida de aire del deshumidificador, no utilice cubra la entrada y salida de aire cuando lo use.
8. No desconecte el enchufe con las manos mojadas, ya que existe riesgo de descarga eléctrica.
9. No limpie el interior del deshumidificador cuando el dispositivo esté laboral.

## 08 Limpieza y Mantenimiento

Desenchufe el deshumidificador antes del mantenimiento.

- Este deshumidificador solo admite mantenimiento externo. Por favor No desmonte las piezas internas para su limpieza.
- Utilice un paño suave para limpiarlo a tiempo cuando la superficie del deshumidificador está manchado.
- Para evitar la decoloración o roturas, no utilice agua para enjuague directamente o limpie con alcohol y solventes que contengan ácido o alcali.

5

## 06 Diagrama del producto

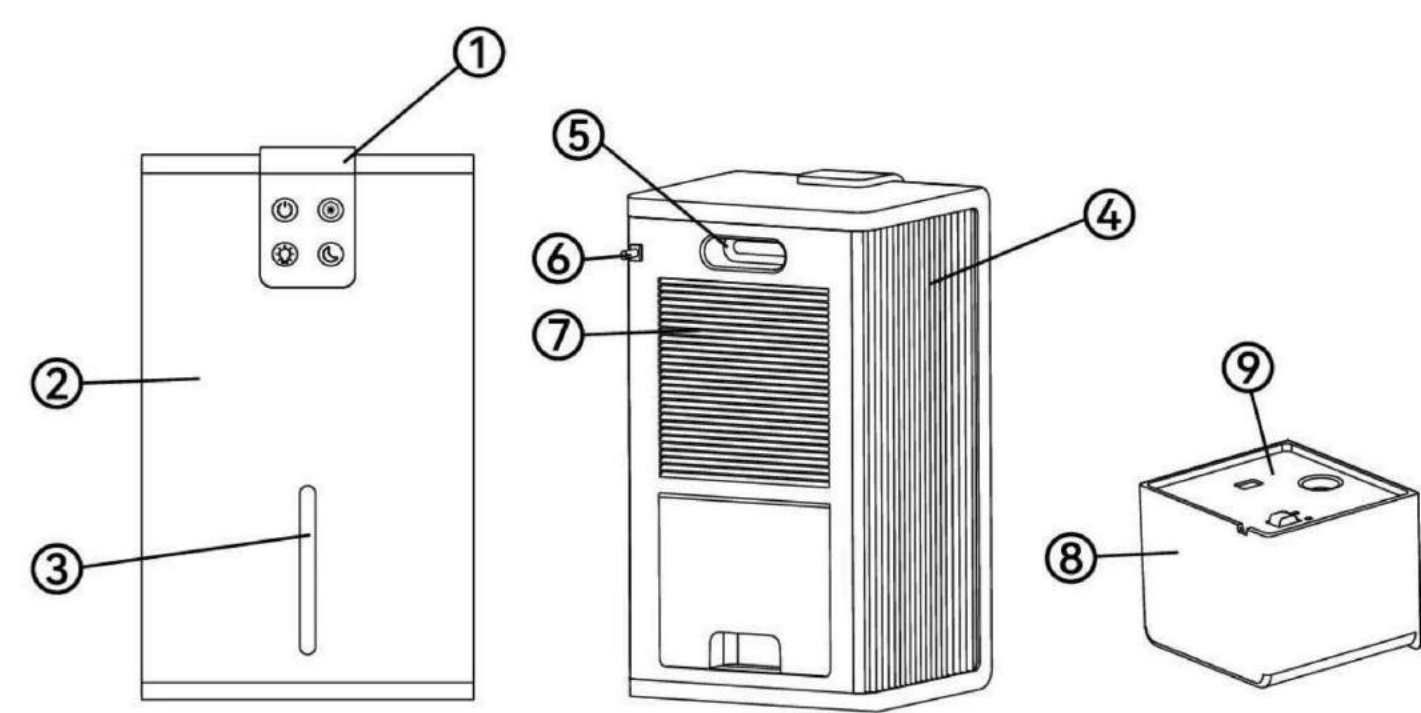

- |                             |                    |                    |
|-----------------------------|--------------------|--------------------|
| 1 Pantalla de visualización | 5 Salida de aire   | 7 Entrada de aire  |
| 2 Portada                   | 6 Manejar          | 8 Depósito de agua |
| 3 Luces de colores          | 9 Cable de energía | 9 tapa del tanque  |

### ■ Paso 1:

Apague el deshumidificador y saca el tanque de agua.

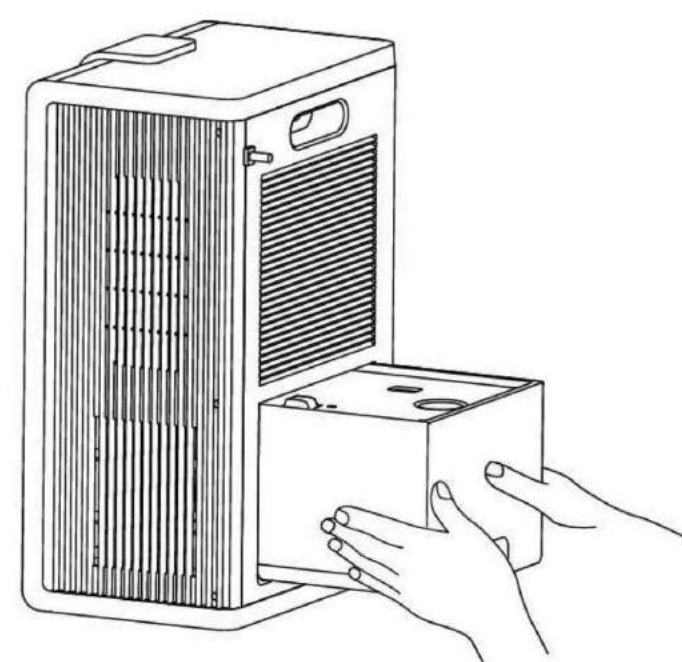

### ■ Paso 2:

Retire la tapa del tanque y derramar el agua.

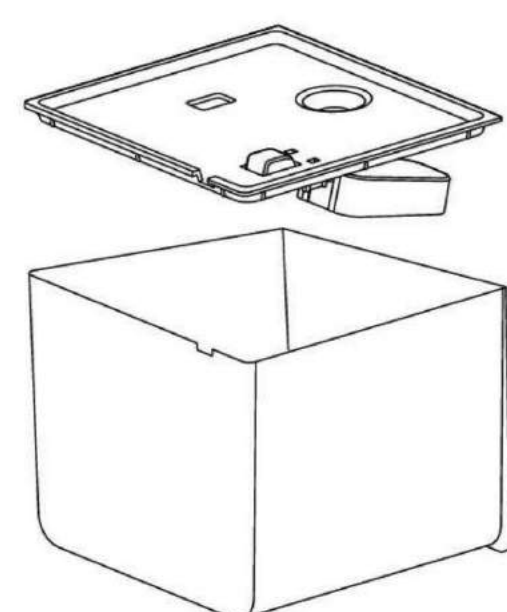

4

## 01 Introducción del producto

El deshumidificador PsOs puede reducir eficazmente la humedad del aire. Este deshumidificador puede absorber rápidamente aire húmedo a través del ventilador y entregar aire seco y fresco después de eliminar el vapor de agua del aire. Puede eliminar el moho producido en ambientes húmedos y crear un ambiente de vida cómodo y saludable.

## 02 Principio de funcionamiento

Los deshumidificadores pueden eliminar la humedad del aire. Básicamente funciona condensando humedad en superficies de baja temperatura. Específicamente, el ventilador aspira aire húmedo hacia la máquina y condensa las moléculas de agua del aire en gotas de agua.

a través del intercambiador de calor y luego expulsa el aire seco procesado fuera de la máquina. Repitiendo este ciclo, mantiene la humedad interior a una humedad relativa adecuada.

## 03 Especificaciones técnicas

Modelo del Producto	PS-01SG
Voltaje nominal	110V
Potencia nominal	60W
Capacidad de agua	0.77 galones
Peso neto/bruto	5,07 libras/5,95 libras
Tamaño del producto	9.76*7.48*15.35 Inch
Cantidad de deshumidificación	49.99 oz/D (77°F, 85%RH)
contenidos del paquete	Deshumidificador x1 Manual de usuario x1

1

## 04 Definiciones clave

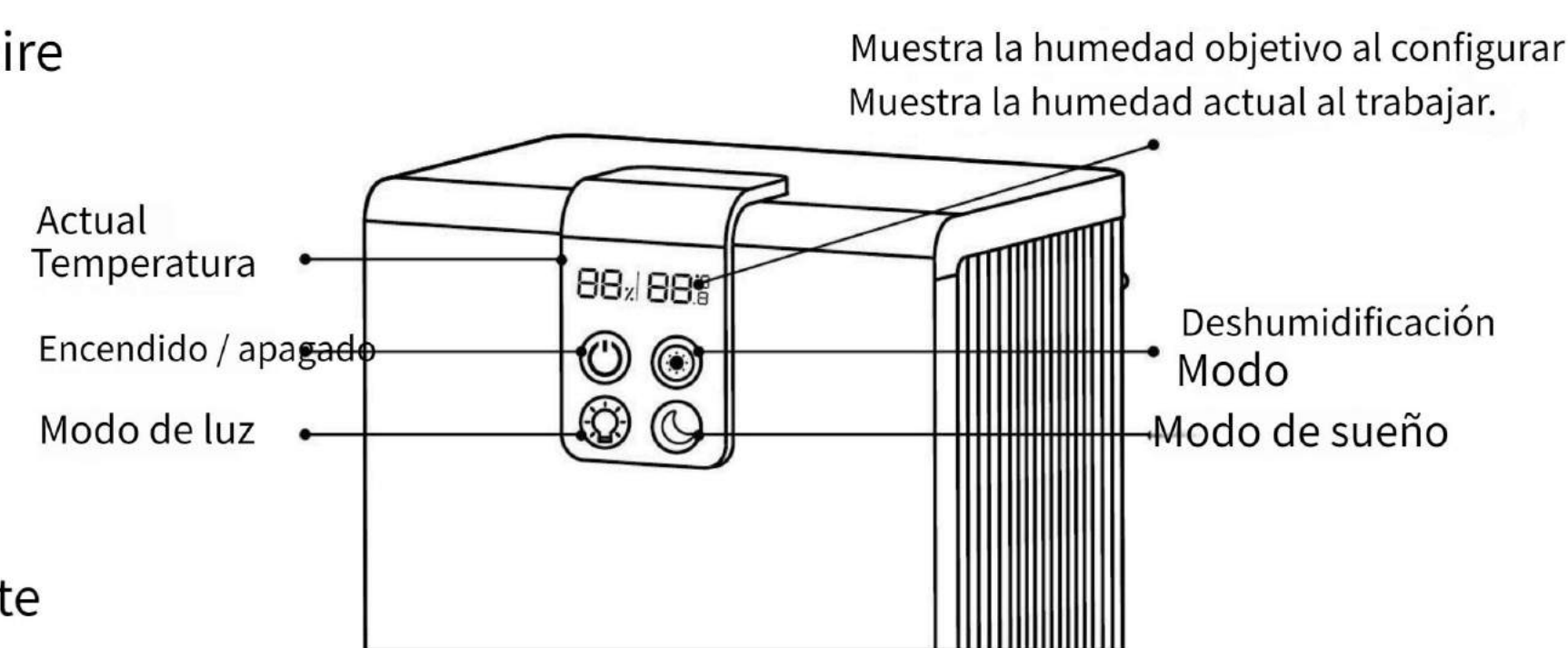

### ■ Encendido / apagado :

O Presione brevemente para encender, presione prolongadamente para apagar. El botón se ilumina en azul cuando funciona normalmente.

### ■ Modo de deshumidificación:

O Modo deshumidificación forzada: Después de encender la máquina la máquina ingresa al modo de deshumidificación forzada de forma predeterminada. En este momento, el botón de deshumidificación se ilumina en rojo y el dispositivo continuará deshumidificando.

Modo de deshumidificación automática: En este momento, el

El botón de deshumidificación se ilumina en azul. Comienza a funcionar cuando la humedad es superior al 50% RH y deja de funcionar cuando la humedad es inferior al 45% RH.

### ■ Modo de luz:

Las luces de colores se iluminarán y cambiarán de color automáticamente después de encenderse. Presione brevemente el botón de luz para mantener siempre un solo color. Presione brevemente nuevamente para apagar la luz.

### ■ Modo de sueño:

Presione brevemente para ingresar al modo de suspensión y la luz se volverá azul. Y la pantalla y el modo de luz se apagarán.

2

## 05 Función del producto

### ■ 5.1 Función de apagado automático

Para evitar que el agua se desborde, la luz del tanque de agua se encenderá. Se vuelve rojo y deja de funcionar automáticamente cuando el tanque de agua está lleno de agua. Retire el tanque de agua y vierta el agua. El deshumidificador volverá a funcionar normalmente después de reinstalar el tanque de agua.

### ■ 5.2 Función de descongelación automática

Para evitar la formación de heladas a bajas temperaturas, el dispositivo se descongelará automáticamente a intervalos regulares. La función de descongelación siempre funciona cuando la temperatura ambiente es superior a 59 F. Una hora de funcionamiento por debajo de 59 F, tres minutos de apagado.

### ■ 5.3 Función de protección de baja temperatura

Para evitar daños al dispositivo a bajas temperaturas, utilícelo dentro del rango de temperatura de 59°F ~ 104°F.

- Cuando la temperatura sea inferior o igual a 33.8°F, Deja de funcionar automáticamente para evitar daños al equipo.
- Cuando la temperatura sea superior a 39.2°F, automáticamente empezará a trabajar.

3



## 09 Garantie

Für diesen Artikel gilt eine 1-jährige Garantie gegen Mängel Komponenten oder Verarbeitung. Während dieses Zeitraums werden Produkte, die sich als fehlerhaft erweisen, nach Ermessen von PsOs kostenlos repariert oder ersetzt. Wenn Sie während der Nutzung Probleme haben, können Sie sich gerne an uns wenden. Wir werden unser Bestes geben, um Ihnen zu helfen.

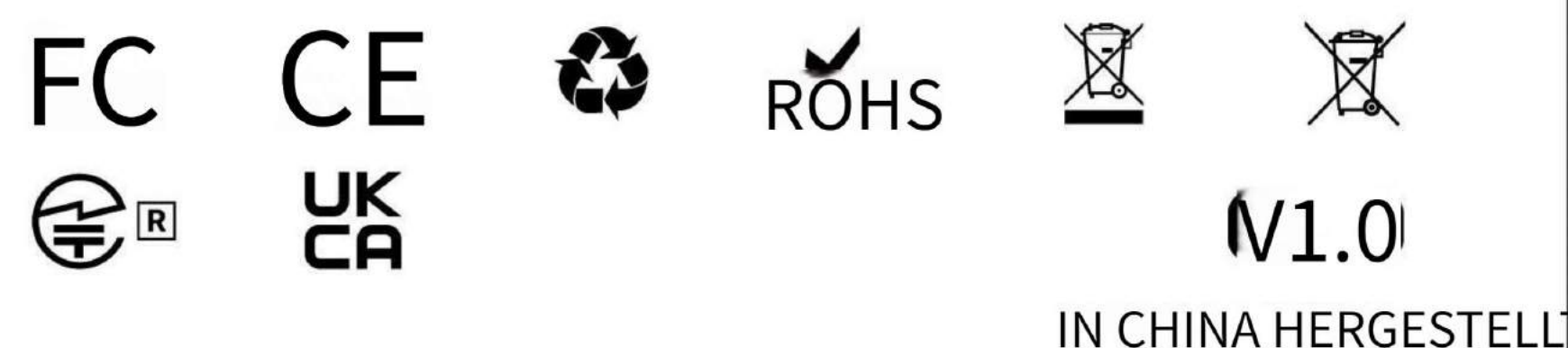

6

## ENTFEUCHTER

PS-01SG

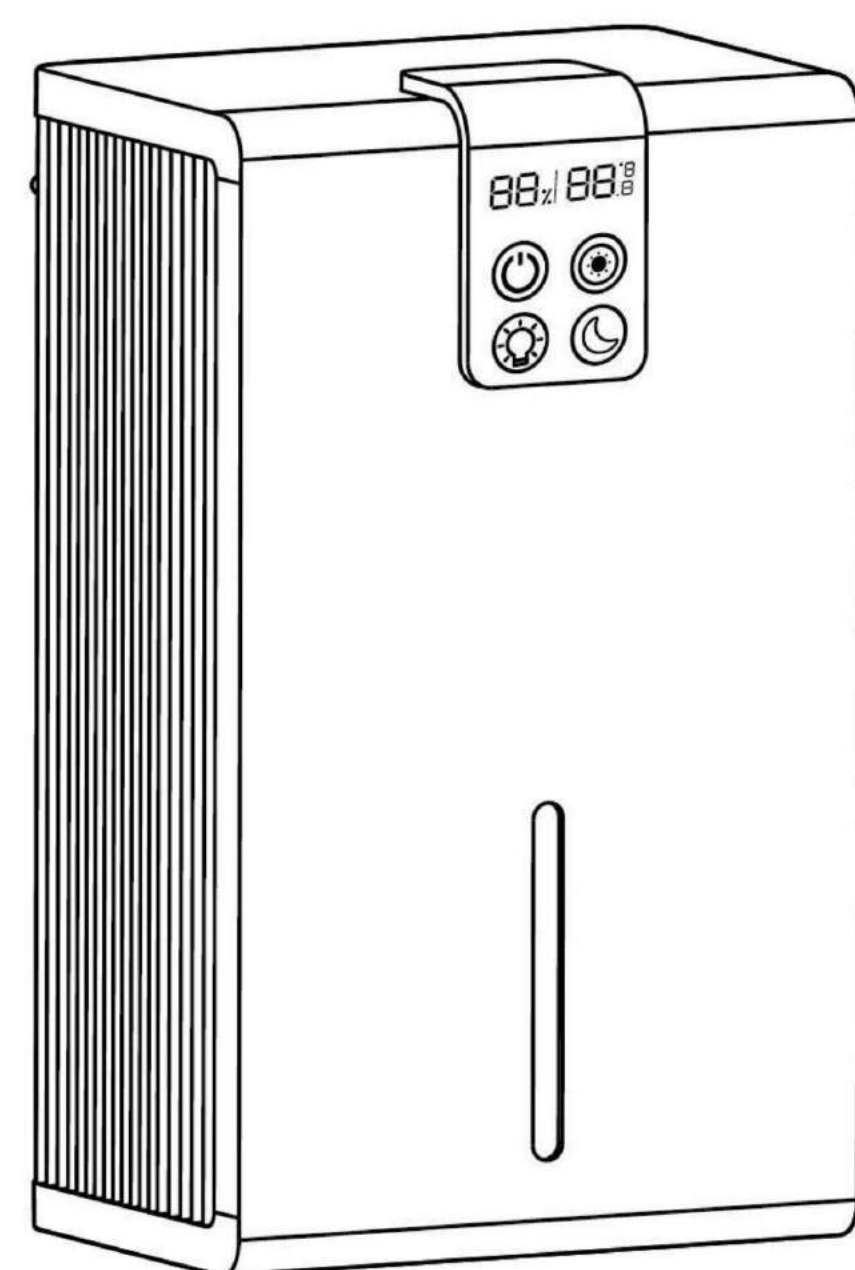

## BENUTZER HANDBUCH

Bitte lesen Sie diese Bedienungsanleitung vor der Verwendung sorgfältig durch. Bewahren Sie das Produkt zum späteren Nachschlagen ordnungsgemäß auf.

## INHALT

01. Produkteinführung	1
02. Funktionsprinzip	1
03. Technische Spezifikationen	1
04. Schlüsseldefinitionen	2
05. Produktfunktion	3
06. Produktdiagramm	4
07. Vorsichtsmaßnahmen	5
08. Reinigung und Wartung	5
09. Garantie	6

## 07 Vorsichtsmaßnahmen

- Überprüfen Sie zunächst, ob das Netzkabel und der Stecker beschädigt sind verwenden.
- Um Gefahren zu vermeiden, tauschen Sie das Netzkabel bitte nicht direkt aus oder der Stecker ist beschädigt.
- Stellen Sie es nicht in der Nähe von Vorhängen oder an einem instabilen Ort auf
- Ziehen Sie den Netzstecker, wenn der Luftentfeuchter eine Zeit lang nicht verwendet wird lange Zeit.
- Biigen Sie die Drähte nicht, um einen schlechten Kontakt zu vermeiden
- Stellen Sie den Luftentfeuchter zum Gebrauch auf eine ebene Fläche
- Um eine schlechte Abluft des Luftentfeuchters zu vermeiden, verzichten Sie bitte darauf Decken Sie den Lufteinlass und -auslass ab, wenn Sie es verwenden
- Ziehen Sie den Netzstecker nicht mit nassen Händen heraus, da die Gefahr besteht elektrischer Schock
- Reinigen Sie das Innere des Luftentfeuchters nicht, wenn das Gerät eingeschaltet ist Arbeiten.

## 08 Reinigung und Wartung

Bitte trennen Sie den Luftentfeuchter vor Wartungsarbeiten vom Stromnetz.

- Dieser Luftentfeuchter unterstützt nur die externe Wartung. Bitte Zerlegen Sie die Innenteile nicht zum Reinigen
- Bitte reinigen Sie es rechtzeitig mit einem weichen Tuch, wenn die Oberfläche des Geräts beschädigt ist Der Luftentfeuchter ist fleckig.
- Um Verfärbungen oder Brüche zu vermeiden, verwenden Sie bitte kein Wasser zum Reinigen Direkt abspülen oder mit Alkohol und säurehaltigen Lösungsmitteln abwischen oder Alkali.

5

## 06 Produktdiagramm

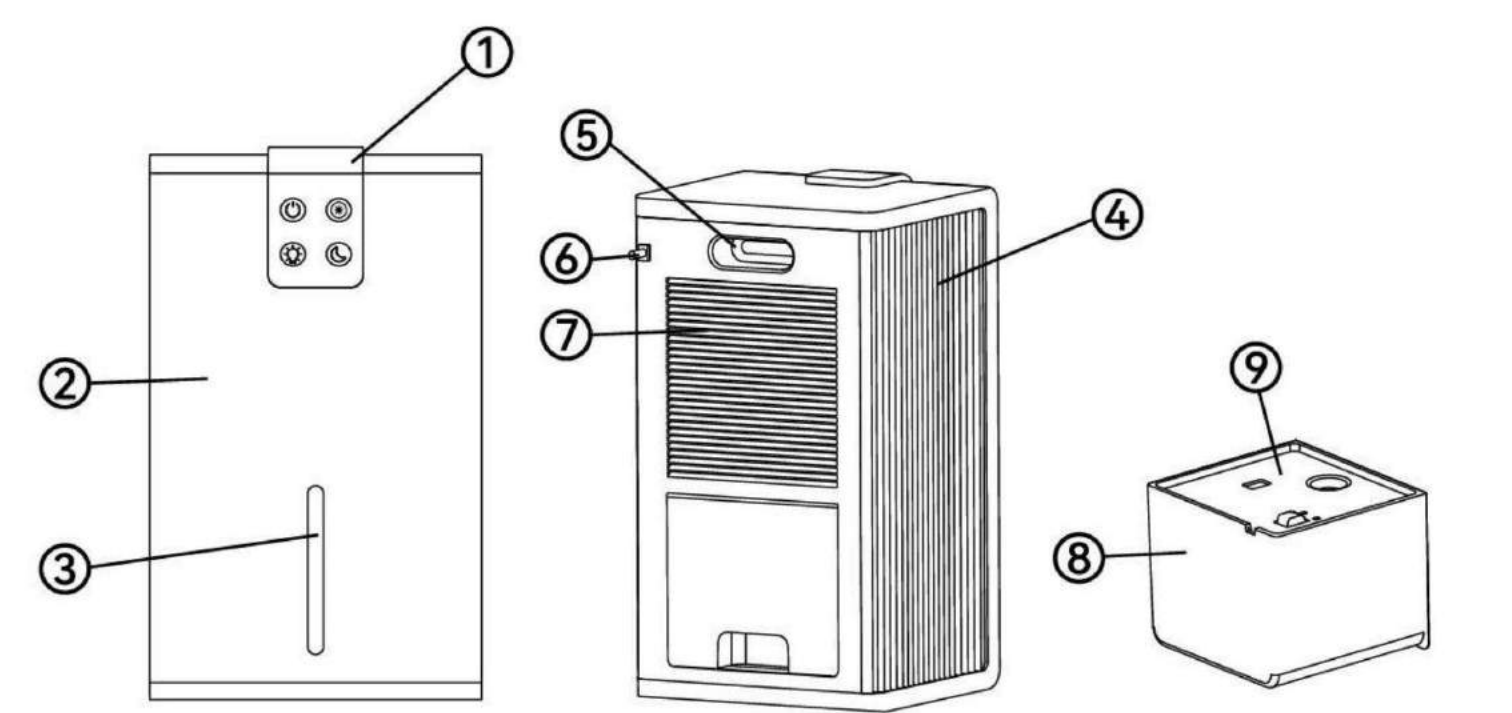

- |                     |               |                 |
|---------------------|---------------|-----------------|
| 1 Anzeigebildschirm | 4 Luftauslass | 7 Lufteinlass   |
| 2 Vorderseite       | 5 Handhaben   | 8 Wassertank    |
| 3 Bunte Lichter     | 6 Stromkabel  | 9 Tankabdeckung |

### ■ Schritt 1:

Schalten Sie den Luftentfeuchter aus und nehmen Sie den Wassertank heraus.

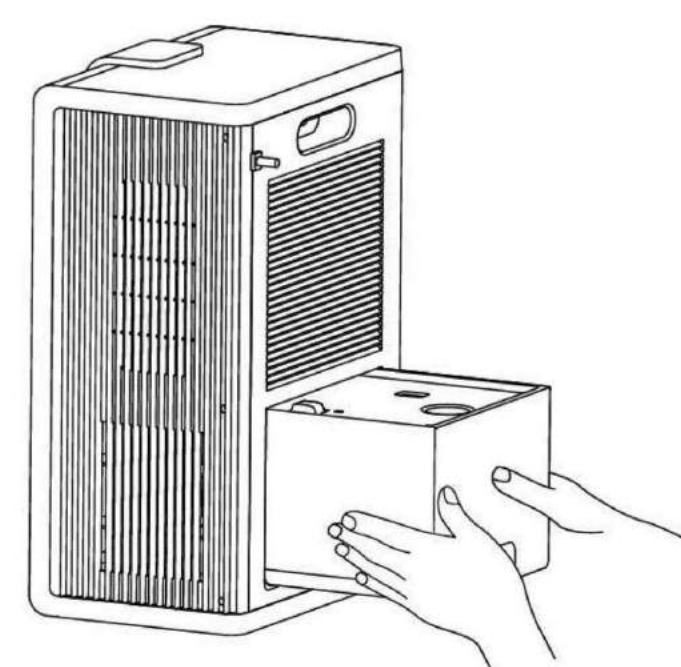

4

### ■ Schritt 2:

Entfernen Sie die Tankabdeckung und gieße das Wasser aus

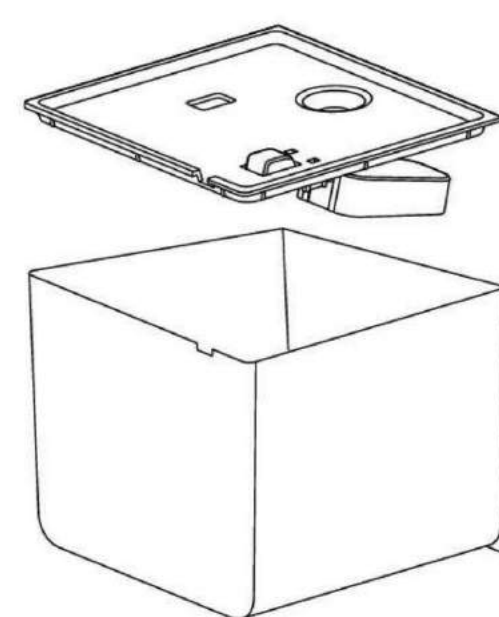

7

## 01 Produkteinführung

PsOs-Luftentfeuchter können die Luftfeuchtigkeit wirksam reduzieren. Dieser Luftentfeuchter kann durch den Ventilator schnell feuchte Luft aufnehmen und trockene und frische Luft liefern, nachdem er Wasserdampf aus der Luft entfernt hat. Es kann Schimmel entfernen, der in feuchten Umgebungen entsteht, und ein angenehmes und gesundes Wohnumfeld schaffen.

## 02 Funktionsprinzip

Luftentfeuchter können der Luft Feuchtigkeit entziehen. Es im Grunde Funktioniert durch Kondensieren von Feuchtigkeit auf Oberflächen mit niedriger Temperatur. Konkret saugt der Lüfter feuchte Luft in die Maschine und kondensiert die Wassermoleküle der Luft zu Wassertröpfchen

durch den Wärmetauscher und bläst dann die verarbeitete Trockenluft aus der Maschine ab. Durch die Wiederholung dieses Zyklus bleibt es bestehen die Raumluftfeuchtigkeit auf eine geeignete relative Luftfeuchtigkeit einstellen

## 03 Technische Daten

Produktmodell	PS-01SG
Nennspannung	110V
Nennleistung	60W
Wasserkapazität	0.77 Gallonen
Netto-/Bruttogewicht	5,07 Pfund/5,95 Pfund
Produktgröße	9.76*7.48*15.35 Inch
Entfeuchtungsmenge	49.99 oz/D (77°F, 85 % relative Luftfeuchtigkeit)
Packungsinhalt	Luftentfeuchter x1 Benutzerhandbuch x1

## 04 Schlüsseldefinitionen

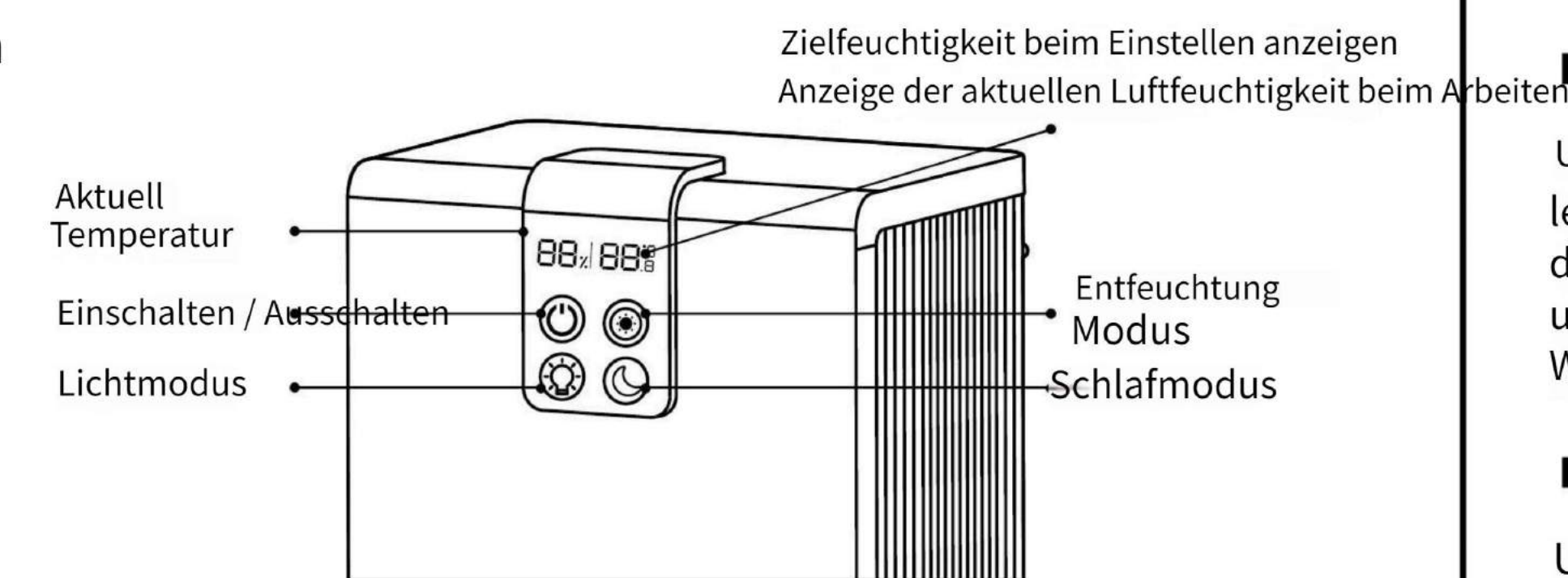

### ■ Einschalten / Ausschalten :

O Zum Einschalten kurz drücken, zum Ausschalten lange drücken. Bei normalem Betrieb leuchtet die Taste blau

### ■ Entfeuchtungsmodus:

O Zwangsentfeuchtungsmodus: Nach dem Einschalten der Maschine Die Maschine wechselt standardmäßig in den erzwungenen Entfeuchtungsmodus. Zu diesem Zeitpunkt leuchtet die Entfeuchtungsstaste rot und das Gerät entfeuchtet weiter

Automatischer Entfeuchtungsmodus: Zu diesem Zeitpunkt ist die Die Entfeuchtungsstaste leuchtet blau. Sie beginnt zu arbeiten, wenn die Luftfeuchtigkeit höher als 50 % RH ist, und hört auf zu arbeiten, wenn die Luftfeuchtigkeit weniger als 45 % RH beträgt.

### ■ Lichtmodus:

Die farbigen Lichter leuchten auf und ändern nach dem Einschalten automatisch die Farbe. Drücken Sie kurz die Lichttaste, um sie immer beizubehalten eine einzige Farbe. Drücken Sie erneut kurz, um das Licht auszuschalten.

### ■ Schlafmodus:

Drücken Sie kurz, um in den Schlafmodus zu wechseln. Das Licht wird blau. Der Bildschirm und der Lichtmodus werden ausgeschaltet.

2

## 05 Produktfunktion

### ■ 5.1 Automatische Abschaltfunktion

Um ein Überlaufen des Wassers zu verhindern, leuchtet die Wassertankleuchte leuchten rot und hören automatisch auf zu arbeiten, wenn der Wassertank voll ist. Bitte entfernen Sie den Wassertank und gießen Sie das Wasser aus. Nach dem Wiedereinbau des Wassertanks funktioniert der Luftentfeuchter wieder normal.

### ■ 5.2 Automatische Abtaufunktion

Um eine Vereisung bei niedrigen Temperaturen zu vermeiden, taut das Gerät in regelmäßigen Abständen automatisch ab Die Abtaufunktion funktioniert immer, wenn die Umgebungstemperatur über 59 °F liegt. Eine Betriebsstunde unter 59 °F, drei Minuten Abschaltung.

### ■ 5.3 Untertemperaturschutzfunktion

Um Schäden am Gerät bei niedrigen Temperaturen zu vermeiden, verwenden Sie es bitte in einem Temperaturbereich von 59 °F bis 104 °F.

- Wenn die Temperatur niedriger oder gleich 33°8°F ist, wird dies der Fall sein stoppt automatisch die Arbeit, um Geräteschäden zu vermeiden.
- Wenn die Temperatur höher als 39°2°F ist, wird sie automatisch aktiviert beginne zu arbeiten.

3



## 09 Garantie

Cet article est livré avec une garantie d'un an contre les défauts de composants ou de fabrication. Pendant cette période, les produits qui s'avèrent défectueux seront réparés ou remplacés gratuitement à la discrétion des PsO. Si vous rencontrez des problèmes lors de l'utilisation, n'hésitez pas à nous contacter. Nous ferons de notre mieux pour vous aider.



6

## DÉSHUMIDIFICATEUR

PS-01SG

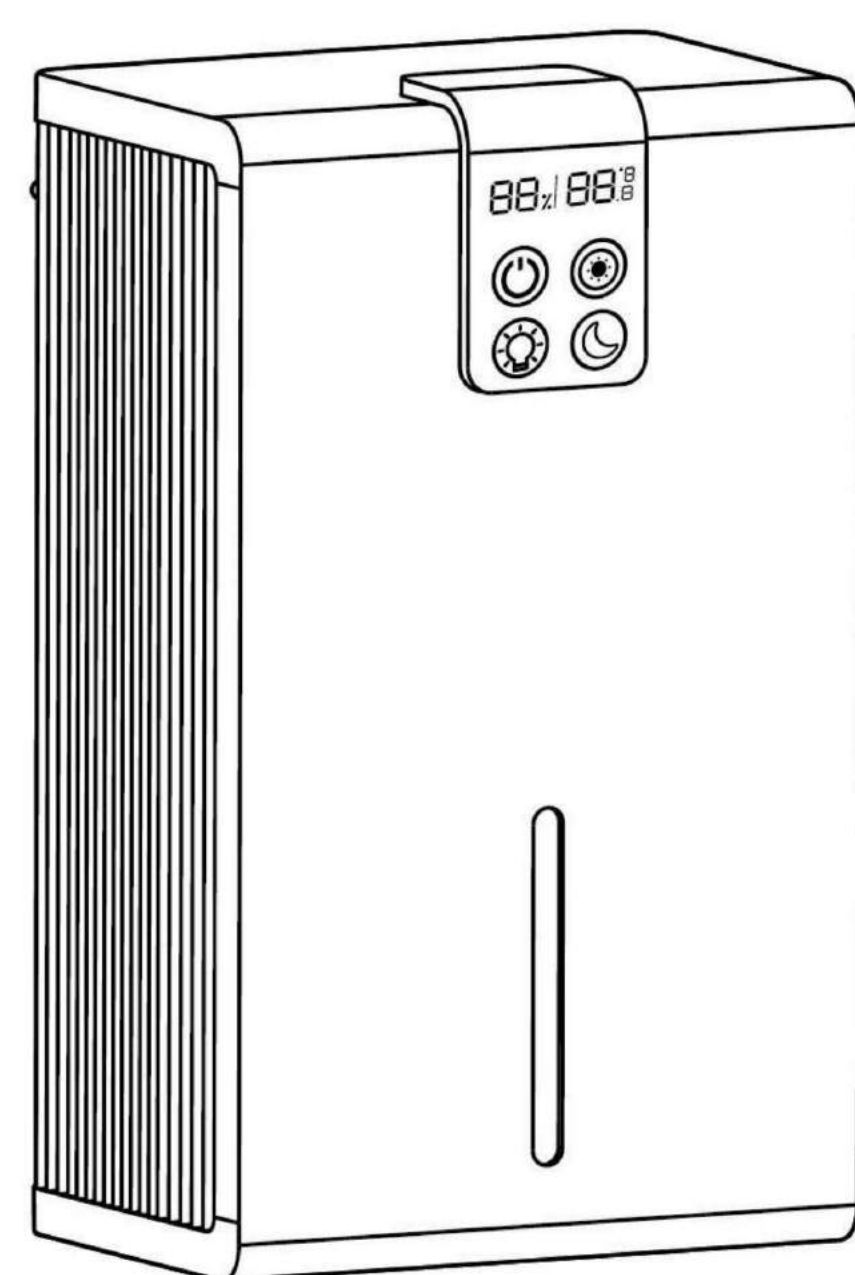

### UTILISATEUR MANUEL

Veuillez lire attentivement ce manuel d'instructions avant d'utiliser le produit et conservez-le correctement pour référence future.

## CONTENU

01. Introduction du produit	1
02. Principe de fonctionnement	1
03. Spécifications techniques	1
04. Définitions clés	2
05. Fonction du produit	3
06. Diagramme du produit	4
07. Précautions	5
08. Nettoyage et entretien	5
09. Garantie	6

## 07 Précautions

- Vérifiez si le cordon d'alimentation et la fiche sont endommagés avant d'abord utiliser.
- Pour éviter tout danger, veuillez ne pas le remplacer directement si le câble d'alimentation ou la fiche est endommagée.
- Ne le placez pas près de rideaux ou dans un endroit instable.
- Débranchez la fiche d'alimentation lorsque le déshumidificateur n'est pas utilisé pendant une période prolongée, longue durée.
- Ne pliez pas les fils pour éviter un mauvais contact.
- Placez le déshumidificateur sur une surface plane pour l'utiliser.
- Pour éviter une mauvaise évacuation de l'air du déshumidificateur, veuillez ne pas couvrir l'entrée et la sortie d'air lors de son utilisation.
- Ne débranchez pas la fiche d'alimentation avec les mains mouillées, car il existe un risque de choc électrique.
- Ne nettoyez pas l'intérieur du déshumidificateur lorsque l'appareil est en fonctionnement.

## 08 Nettoyage et entretien

Veuillez débrancher le déshumidificateur avant l'entretien.

- Ce déshumidificateur prend uniquement en charge la maintenance externe. S'il te plaît, ne démontez pas les pièces internes pour le nettoyage.
- Veuillez utiliser un chiffon doux pour le nettoyer à temps lorsque la surface du déshumidificateur est tachée.
- Pour éviter la décoloration ou la casse, veuillez ne pas utiliser d'eau pour rincer directement ou essuyer avec de l'alcool et des solvants contenant de l'acide ou un alcali.

5

## 06 Diagramme du produit

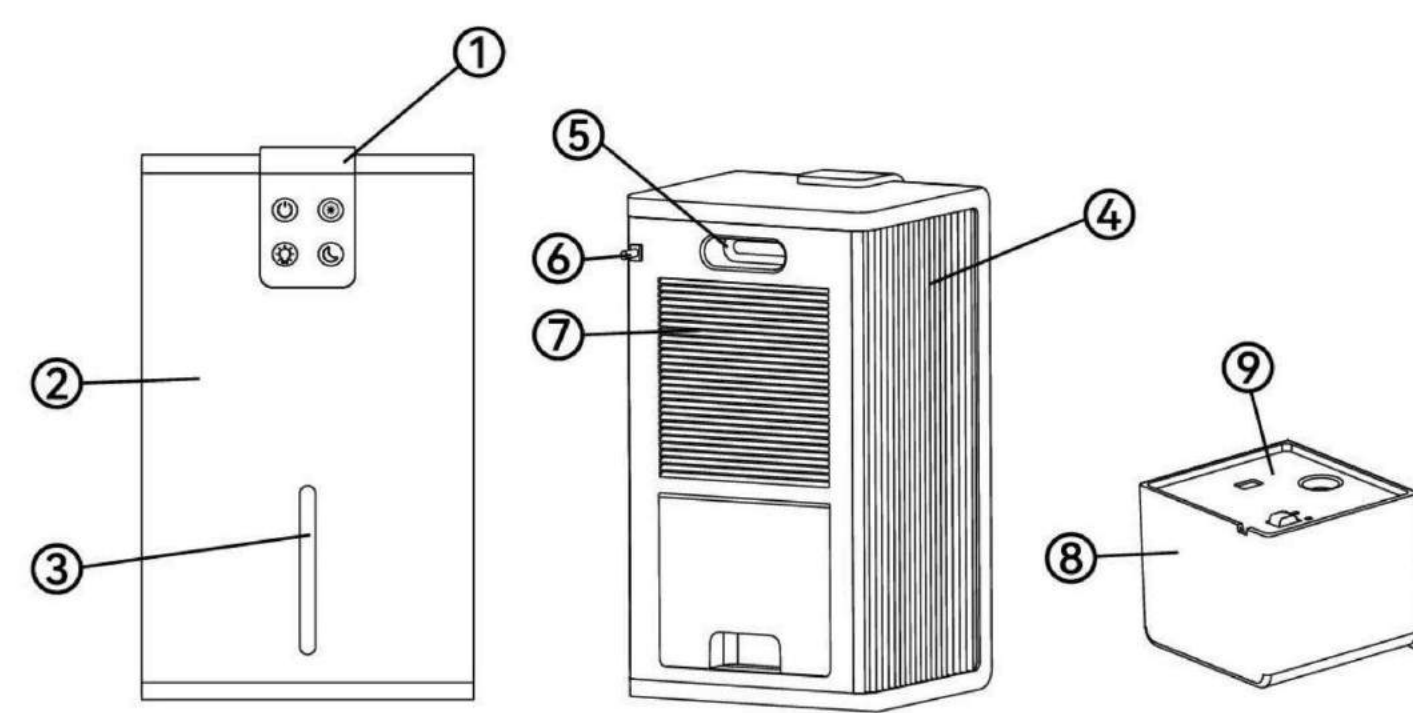

- 1 Écran d'affichage
- 2 Couverture avant
- 3 Lumières colorées
- 4 Sortie d'air
- 5 Gérer
- 6 Câble d'alimentation
- 7 Entrée d'air
- 8 Réservoir d'eau
- 9 Couvercle du réservoir

### ■ Étape 1:

Éteignez le déshumidificateur et retirez le réservoir d'eau.

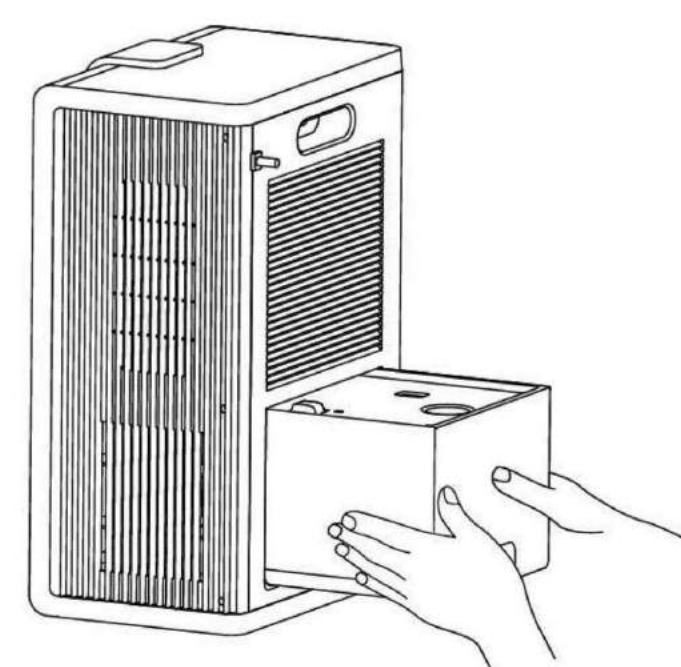

4

### ■ Étape 2:

Retirez le couvercle du réservoir et versez l'eau.

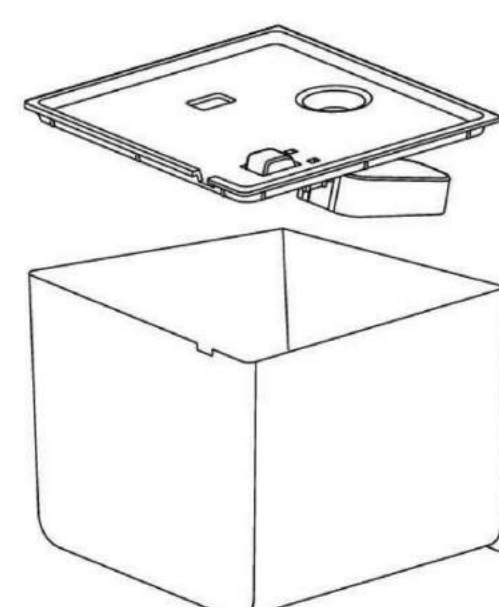

## 01 Présentation du produit

Le déshumidificateur PsOs peut réduire efficacement l'humidité de l'air. Ce déshumidificateur peut rapidement absorber l'air humide à travers le ventilateur et fournir de l'air sec et frais après avoir éliminé la vapeur d'eau de l'air. Il peut éliminer les moisissures produites dans les environnements humides et créer un environnement de vie confortable et sain.

## 02 Principe de fonctionnement

Les déshumidificateurs peuvent éliminer l'humidité de l'air. C'est fondamentalement fonctionne en condensant l'humidité sur des surfaces à basse température. Plus précisément, le ventilateur aspire l'air humide dans la machine, condense les molécules d'eau de l'air en gouttelettes d'eau.

à travers l'échangeur de chaleur, puis évacue l'air sec traité hors de la machine. En répétant ce cycle, il maintient l'humidité intérieure à une humidité relative appropriée.

## 03 Spécifications techniques

modèle du produit	PS-01SG
Tension nominale	110V
Puissance nominale	60W
Capacité en eau	0.77 gallons
Poids net/brut	5,07 livres/5,95 livres
Taille du produit	9.76*7.48*15.35 Inch
Quantité de déshumidification	49.99 oz/D (77°F, 85% HR)
Contenu du package	Déshumidificateur x1 Manuel d'utilisation x1

7

## 04 Définitions clés

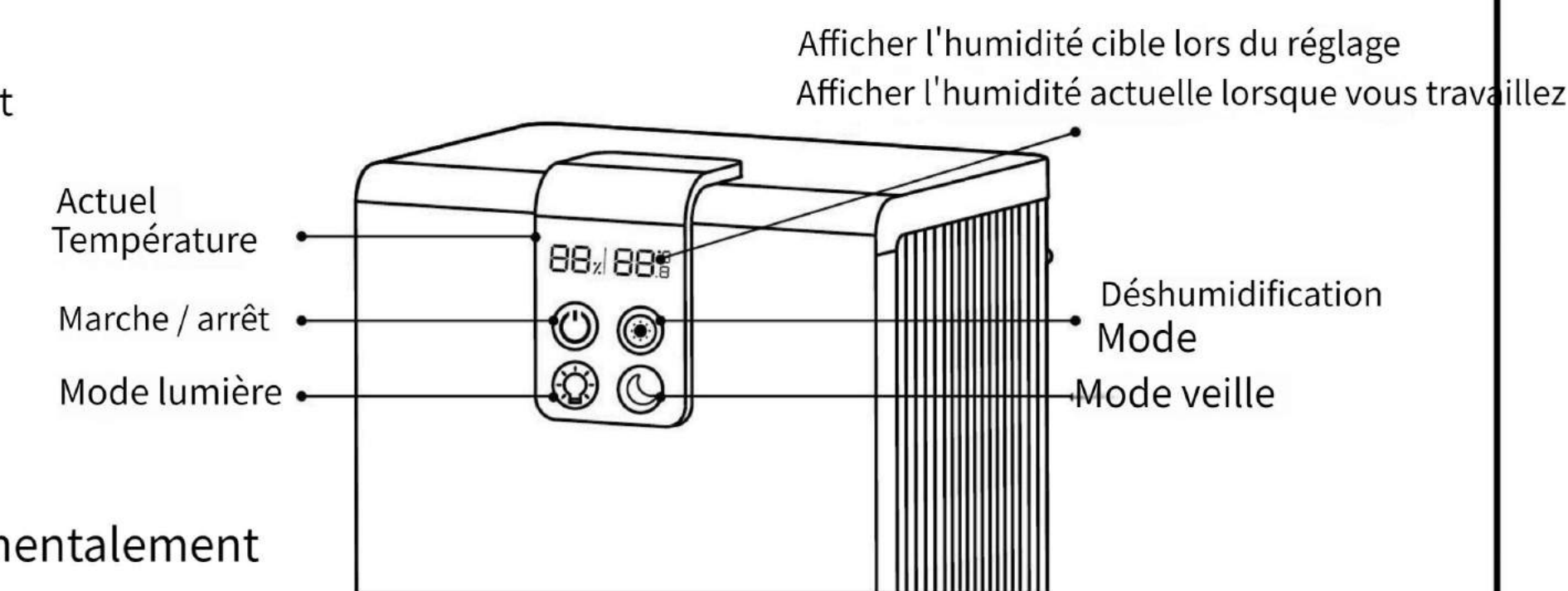

### ■ Marche / arrêt :

O Appuyez brièvement pour allumer, appuyez longuement pour éteindre. Le bouton s'allume en bleu lorsqu'il fonctionne normalement.

### ■ Mode déshumidification :

O Mode déshumidification forcée : Après avoir allumé la machine la machine entre par défaut en mode de déshumidification forcée. A ce moment, le bouton de déshumidification s'allume en rouge et l'appareil continuera à déshumidifier.

Mode de déshumidification automatique : À ce moment, le

Le bouton de déshumidification s'allume en bleu. Il commence à fonctionner lorsque l'humidité est supérieure à 50 % HR et cesse de fonctionner lorsque l'humidité est inférieure à 45 % HR.

### ■ Mode d'éclairage :

Les lumières colorées s'allumeront et changeront de couleur automatiquement après la mise sous tension. Appuyez brièvement sur le bouton d'éclairage pour toujours maintenir une seule couleur. Appuyez à nouveau brièvement pour éteindre la lumière.

### ■ Mode veille:

Appuyez brièvement pour passer en mode veille, et la lumière deviendra bleue et l'écran d'affichage et le mode d'éclairage seront éteints.

2

## 05 Fonction du produit

### ■ 5.1 Fonction d'arrêt automatique

Pour éviter que l'eau ne déborde, le voyant du réservoir d'eau s'allumera. Devient rouge et arrête automatiquement de fonctionner lorsque le réservoir d'eau est plein d'eau. Veuillez retirer le réservoir d'eau et vider l'eau. Le déshumidificateur fonctionnera à nouveau normalement après la réinstallation du réservoir d'eau.

### ■ 5.2 Fonction de dégivrage automatique

Pour éviter le givrage à basse température, l'appareil dégivrera automatiquement à intervalles réguliers. La fonction de dégivrage fonctionne toujours lorsque la température ambiante est supérieure à 59 F. Une heure de fonctionnement en dessous de 59 F, trois minutes d'arrêt.

### ■ 5.3 Fonction de protection contre les basses températures

Pour éviter d'endommager l'appareil à basse température, veuillez l'utiliser dans une plage de température comprise entre 59°F et 104°F.

● Lorsque la température est inférieure ou égale à 33.8°F, il arrête automatiquement de travailler.

● Lorsque la température est supérieure à 39.2°F, elle sera automatiquement commencer à travailler.

3



## 09 保証

この商品には1年間の瑕疵保証が付いております

この期間中、欠陥が判明した製品は、PsOの裁量により、無料で修理または交換されます。ご使用中に何か問題がございましたら、お気軽にお問い合わせください。全力でお手助けさせていただきます。



6

## 除湿層

PS-01SG

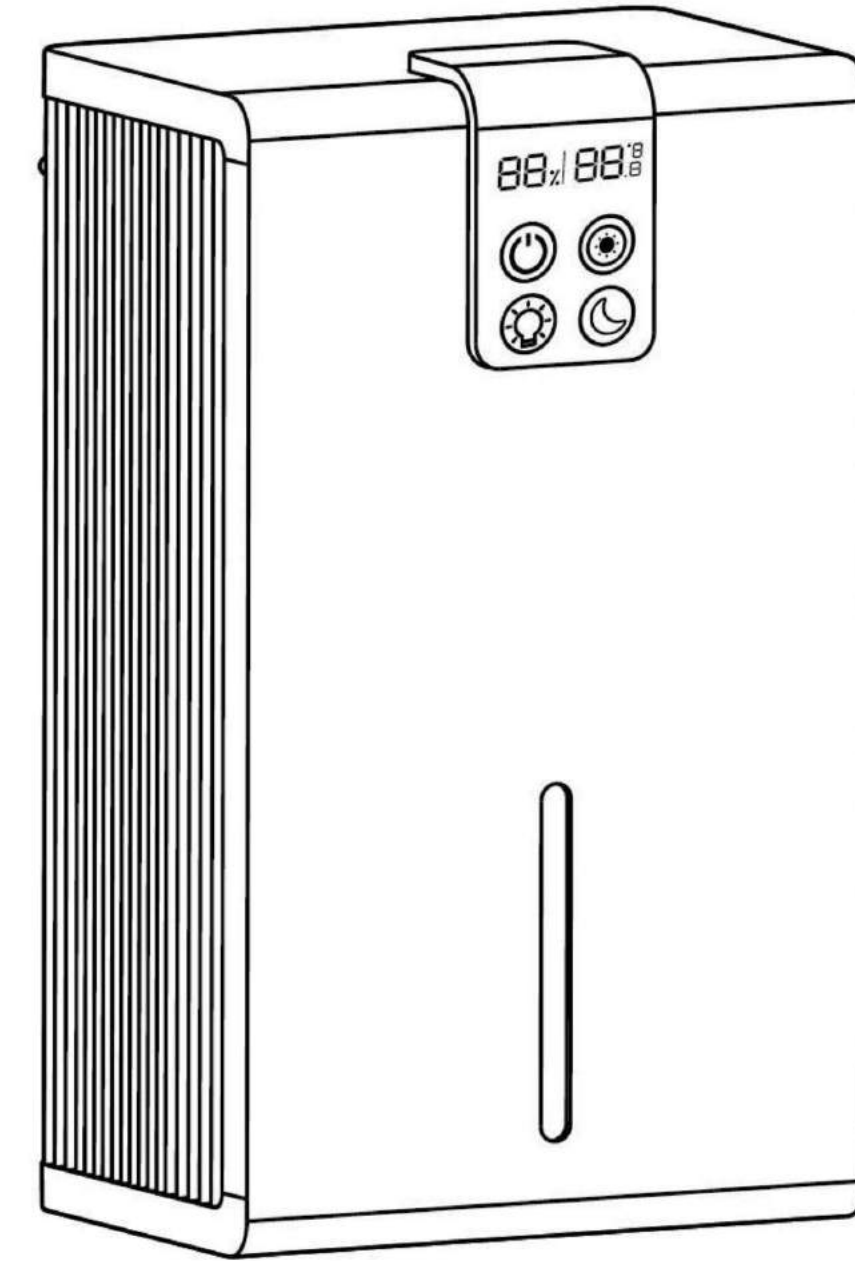

## ユーザー マニュアル

ご使用前にこの取扱説明書をよくお読みください  
製品を保管し、将来参照できるように適切に保管してください。

7

## コンテンツ

01. 製品紹介	1
02. 動作原理	1
03. 技術仕様	1
04. キーの定義	2
05. 製品機能	3
06. 製品図	4
07. 注意事項	5
08. 清掃とメンテナンス	5
09. 保証	6

2

## 07 注意事項

- 最初に電源コードとプラグが損傷していないか確認してください。使用。
- 危険を避けるため、電源ケーブルが切れている場合は直接交換しないでください。またはプラグが破損しています。
- カーテンの近くや不安定な場所に置かないでください。
- 除湿機を使用しないときは、電源プラグを抜きます。長い間。
- 接触不良を避けるため、ワイヤーを曲げないでください。
- 除湿機は平らな場所に置いて使用してください。
- 除湿機からの排気不良を避けるため、次のことを行わないでください。使用するときは空気の入口と出口をカバーしてください
- 濡れた手で電源プラグを抜かないでください。故障の恐れがあります。電気ショック
- 装置が作動しているときは、除湿機の内部を掃除しないでください。働く。

## 08 清掃とメンテナンス

メンテナンス前に除湿器のプラグを抜いてください。

- この除湿機は外部メンテナンスのみをサポートしています。お願いします内部部品を分解して掃除しないでください
- 表面が汚れた場合は、柔らかい布を使用して適時に掃除してください。除湿機が汚れている。
- 変色や破損を防ぐため、水を使用しないでください。直接洗い流すか、アルコールや酸を含む溶剤で拭いてください。またはアルカリ。

5

## 06 製品図

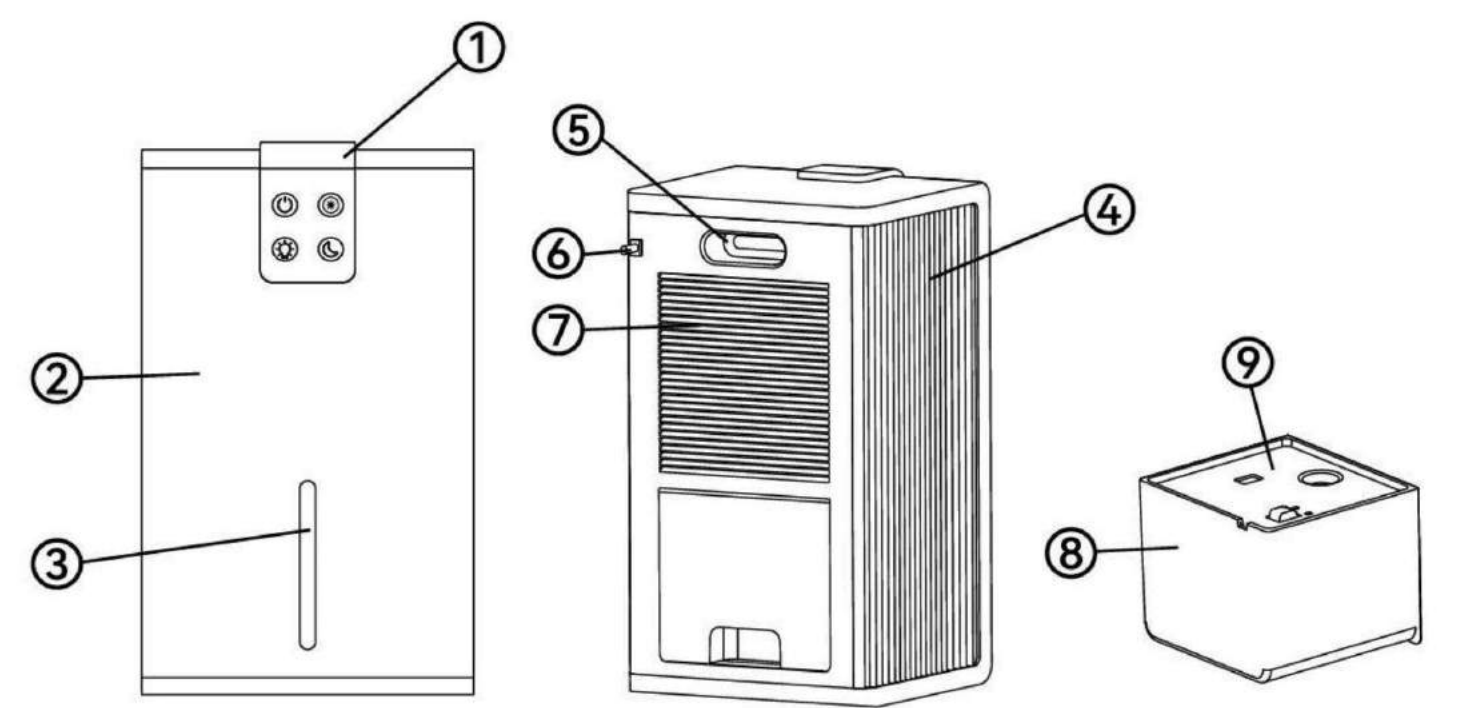

- |            |           |          |
|------------|-----------|----------|
| 1 表示画面     | 4 空気吹き出し口 | 7 空気吸入口  |
| 2 フロントカバー  | 5 取り持つ    | 8 水槽     |
| 3 カラフルなライト | 6 電力ケーブル  | 9 タンクカバー |

### ■ステップ1:

除湿機をオフにする  
そして水タンクを取り出します。

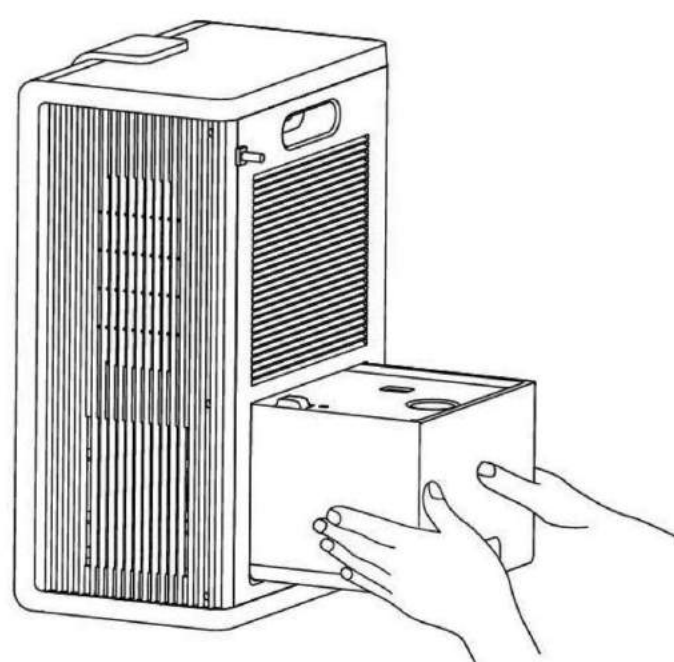

4

### ■ステップ2:

タンクカバーを外します  
そして水を注ぎます

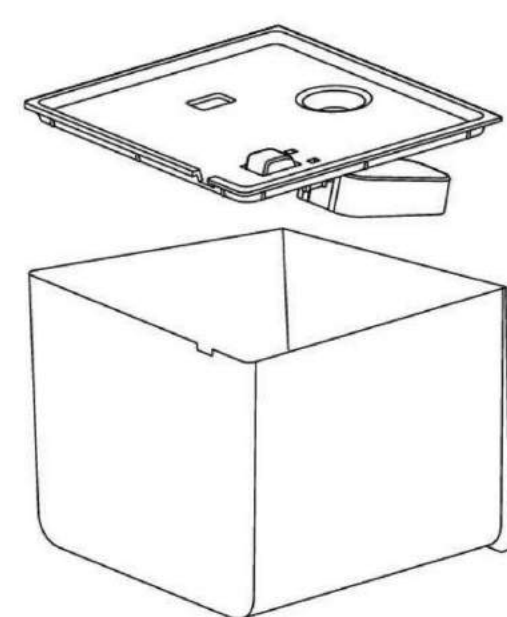

## 01 製品紹介

PsOs 除湿機は空気の湿度を効果的に下げることができます

この除湿機は、ファンを通して暖った空気を冷却し吸収し、空気から外気を取り除き、乾燥した新鮮な空気を届けます。湿度の高い環境で発生するカビを除去し、快適で健康的な生活環境を構築します。

## 02 動作原理

除湿機は空気から湿気を取り除くことができます。それは基本的に

湿気を低温の表面に凝縮させることによって機能します。具体的には、ファンが暖った空気を機械内に引き込み、空気中の水分子を水滴に凝縮させます。

熱交換器を通して、処理された乾燥空気を機外に排出します。このサイクルを繰り返すことで維持されます

適切な相対湿度での室内湿度

## 03 技術仕様

製品モデル	PS-01SG
定格電圧	110V
定格出力	60W
水容量	0.77ガロン
正味/総重量	5.07ポンド/5.95ポンド
商品のサイズ	9.76*7.48*15.35 Inch
除湿量	49.99 オンス/D (77°F、85%RH)
パッケージ内容	除湿器×1 ユーザーマニュアル×1

## 04 主要な定義

設定時に目標湿度を表示  
作業中に現在の湿度を表示します

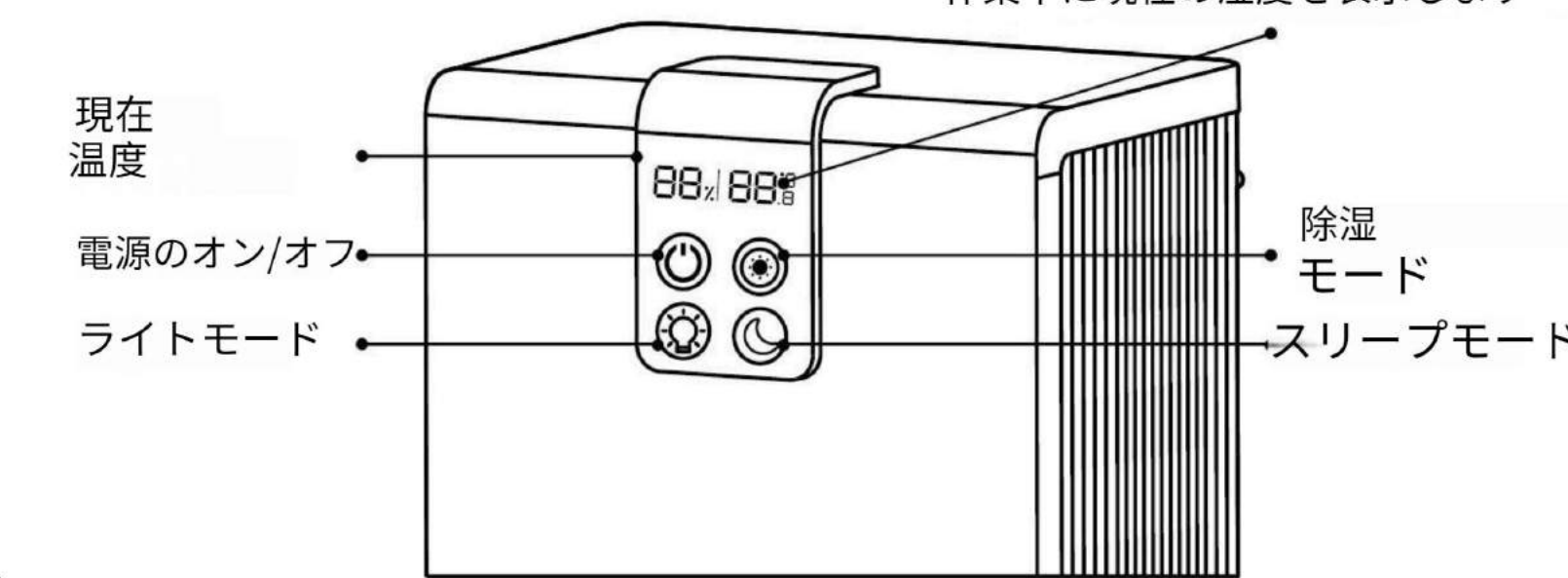

### ■電源オン/オフ:

○短く押すと電源がオンになり、長押しすると電源がオフになります。正常に動作している場合、ボタンは青く点灯します

### ■除湿モード:

○強制除湿モード: 電源投入後  
初期設定では強制除湿モードになります。このとき、除湿ボタンが赤く点灯し、装置は除湿を続けます。

### ■自動除湿モード: このとき、

除湿ボタンは青色に点灯し、湿度が50%RH以上になると作動し、湿度が45%RH以下になると作動を停止します。

### ■ライトモード:

点灯後、色付きのライトが点灯し、色が自動的に変わります。ライトボタンを短く押すと、常に色が維持されます。

単色。もう一度短く押すとライトが消えます。

### ■スリープモード:

短く押すとスリープモードに入り、ライトが青色に変わり、表示画面とライトモードがオフになります。

## 05 製品の機能

### ■5.1 自動シャットオフ機能

水があふれるのを防ぐために、水タンクのライトが点灯します。  
水タンクが満水になると青色に点灯し、自動的に動作を停止します。水タンクを取り外して水を捨ててください。水タンクを再度取り付けると、除湿機は正常に動作するようになります。

### ■5.2 自動霜取り機能

低温時の霜を避けるため、デバイスは定期的に自動的に霜取りを行います。

霜取り機能は、周囲温度が華氏 59 度を超えると常に作動します。華氏 59 度未満では 1 時間動作し、3 分間シャットダウンします。

### ■5.3 低温保護機能

低温でのデバイスの損傷を避けるため、59°F~104°Fの温度範囲内で使用してください。

- 温度が 33.8°F 以下の場合、機器の損傷を避けるために、自動的に動作を停止します。
- 温度が 39.2°F を超えると、自動的に働き始める。

3



## 09 Garanzia

Questo articolo viene fornito con una garanzia di 1 anno contro i difetti componenti o lavorazione. Durante questo periodo, i prodotti che si rivelano difettosi verranno riparati o sostituiti gratuitamente a discrezione di PsOs, se riscontrati problemi durante l'uso, non esitare a contattarci. Faremo del nostro meglio per aiutarti.



6

# DEUMIDIATORE

PS-01SG

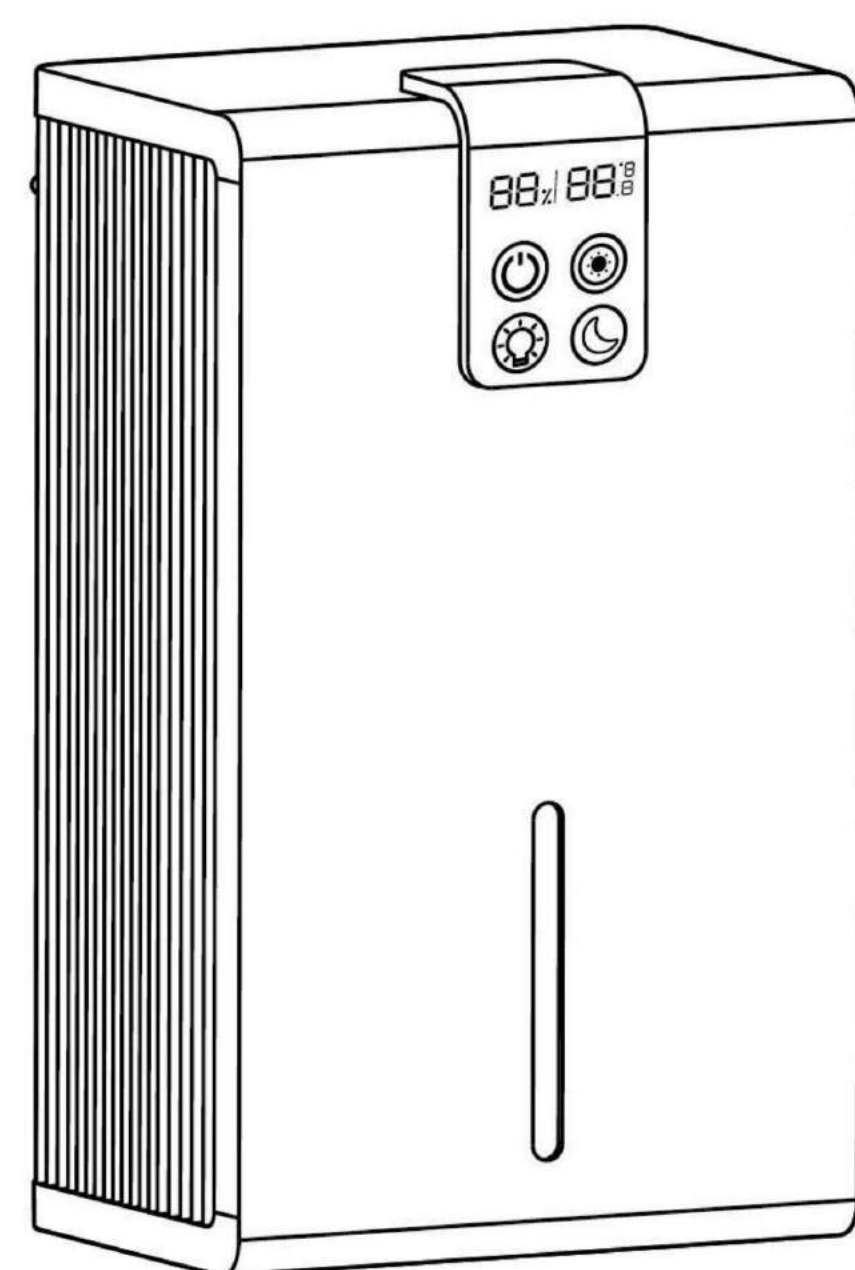

## UTENTE MANUALE

Si prega di leggere attentamente questo manuale di istruzioni prima dell'uso il prodotto e conservarlo adeguatamente per riferimento futuro.

## CONTENUTI

01. Introduzione al prodotto	1
02. Principio di funzionamento	1
03. Specifiche Tecniche	1
04. Definizioni chiave	2
05. Funzione Prodotto	3
06. Diagramma del prodotto	4
07. Precauzioni	5
08. Pulizia e Manutenzione	5
09. Garanzia	6

## 07 Precauzioni

1. Controllare innanzitutto se il cavo di alimentazione e la spina sono danneggiati o utilizzati.
2. Per evitare pericoli, non sostituirlo direttamente con il cavo di alimentazione o la spina è danneggiata.
3. Non posizionarlo vicino a tende o in un luogo instabile
4. Scollegare la spina di alimentazione quando il deumidificatore non viene utilizzato per un lungo periodo.
5. Non piegare i fili per evitare uno scarso contatto
6. Posizionare il deumidificatore su una superficie piana per l'uso
7. Per evitare che l'aria di scarico proveniente dal deumidificatore sia di scarsa qualità, non farlo coprire l'ingresso e l'uscita dell'aria durante l'utilizzo
8. Non estrarre la spina con le mani bagnate, poiché esiste il rischio di elettro-shock
9. Non pulire l'interno del deumidificatore quando il dispositivo è acceso e sta lavorando.

## 08 Pulizia e Manutenzione

Si prega di scollegare il deumidificatore prima della manutenzione.

- Questo deumidificatore supporta solo la manutenzione esterna. Per favore non smontare le parti interne per la pulizia
- Si prega di utilizzare un panno morbido per pulirlo tempestivamente quando la superficie del deumidificatore è macchiata.
- Per evitare scolorimenti o rotture, non utilizzare acqua lavare direttamente o pulire con alcool e solventi contenenti acidi o alcali.

5

## 06 Schema del prodotto

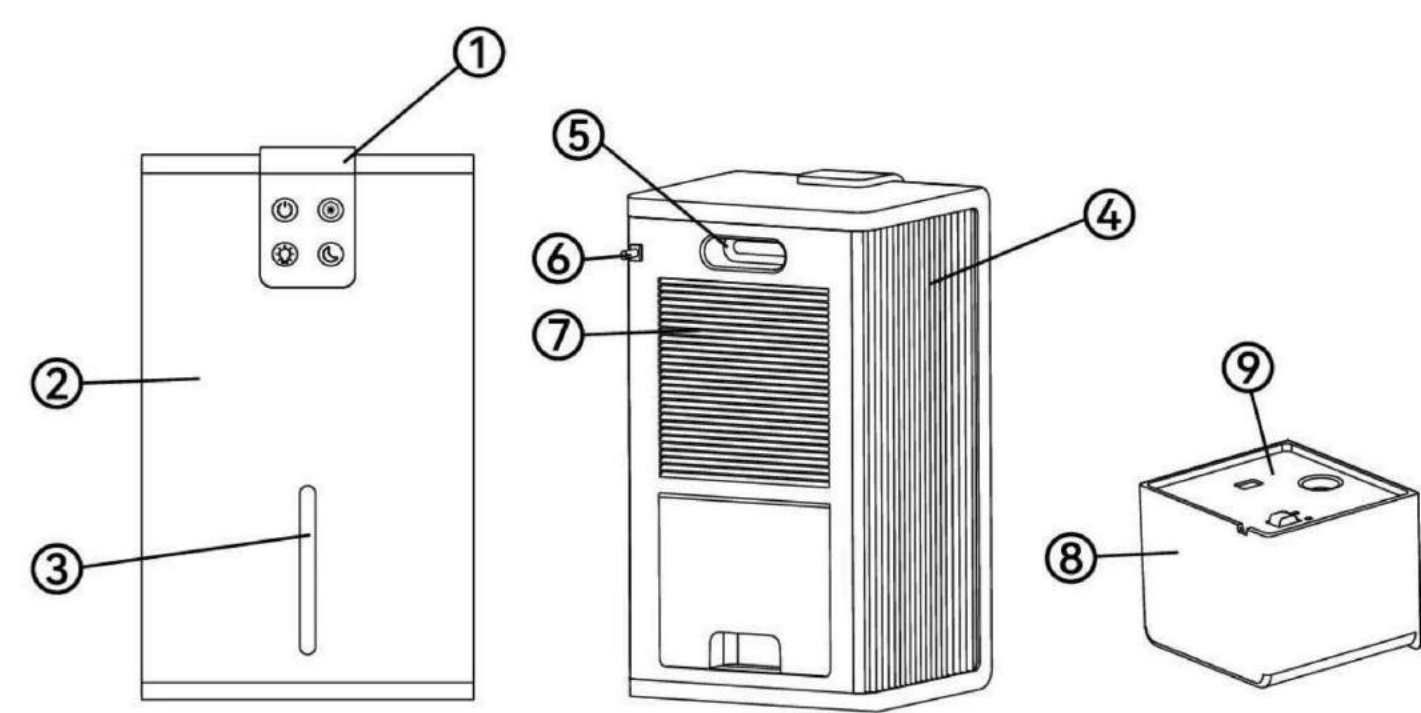

- |                      |                         |                           |
|----------------------|-------------------------|---------------------------|
| 1 Schermo            | 4 Uscita dell'aria      | 7 Presa d'aria            |
| 2 Copertura frontale | 5 Maniglia              | 8 Serbatoio d'acqua       |
| 3 Luci colorate      | 6 Cavo di alimentazione | 9 Copertura del serbatoio |

### ■ Passo 1:

Spegni il deumidificatore ed estrarre il serbatoio dell'acqua.

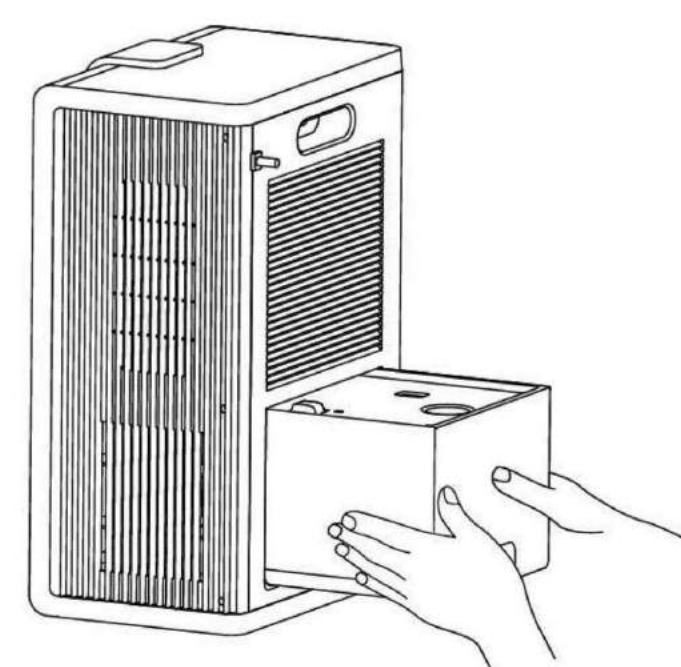

4

### ■ Passo 2:

Rimuovere il coperchio del serbatoio ed eversare l'acqua

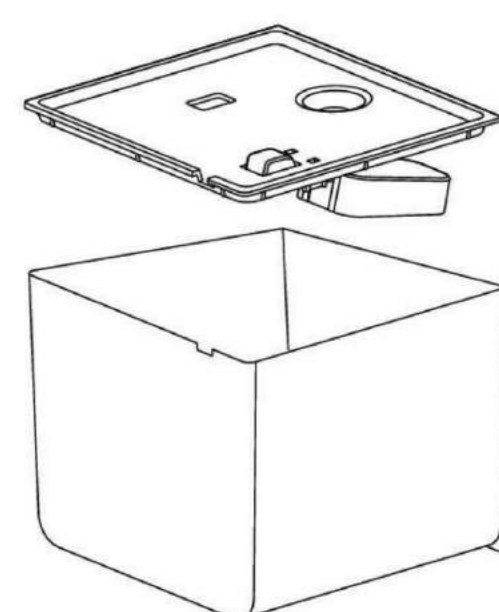

## 01 Introduzione al prodotto

Il deumidificatore PsOs può ridurre efficacemente l'umidità dell'aria. Questo deumidificatore può assorbire rapidamente l'aria umida attraverso la ventola e fornire aria secca e fresca dopo aver eliminato il vapore acqueo dall'aria. Può rimuovere le muffe prodotte in ambienti umidi e costruire un ambiente di vita confortevole e sano.

## 02 Principio di funzionamento

I deumidificatori possono rimuovere l'umidità dall'aria. Fondamentalmente funziona condensando l'umidità su superfici a bassa temperatura. In particolare, la ventola aspira l'aria umida nella macchina, condensa le molecole d'acqua dell'aria in gocce d'acqua

attraverso lo scambiatore di calore, quindi scarica l'aria secca trattata fuori dalla macchina. Ripetendo questo ciclo, mantiene l'umidità interna ad un'umidità relativa adeguata

## 03 Specifiche tecniche

Modello di prodotto	PS-01SG
Tensione nominale	110 V
Potenza nominale	60 W
Capacità dell'acqua	0.77 Galloni
Peso netto/lordo	5,07 lb/5,95 lb
Taglia del prodotto	9.76*7.48*15.35 Inch
Quantità di deumidificazione	49.99 onces/D (77°F, 85%UR)
Contenuto del pacchetto	Deumidificatore x1 Manuale utente x1

1

## 04 Definizioni chiave

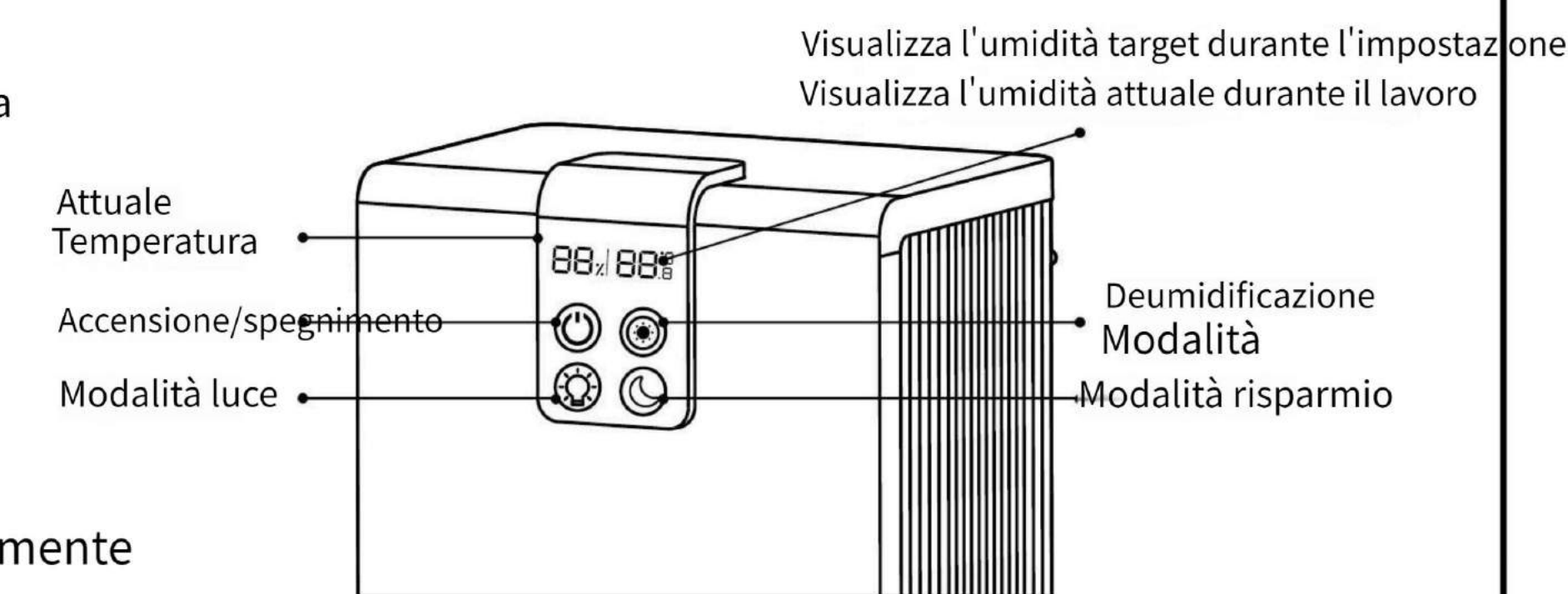

### ■ Accensione/spegnimento:

○ Premere brevemente per accendere, premere a lungo per spegnere. Il pulsante si illumina di blu quando funziona normalmente

### ■ Modalità di deumidificazione:

○ Modalità di deumidificazione forzata: Dopo aver acceso la macchina di default la macchina entra nella modalità di deumidificazione forzata. A questo punto, il pulsante di deumidificazione si illumina di rosso e il dispositivo continuerà a deumidificare

Modalità di deumidificazione automatica: in questo momento, il pulsante di deumidificazione si illumina di blu. Inizia a funzionare quando l'umidità è superiore al 50% di umidità relativa e smette di funzionare quando l'umidità è inferiore al 45% di umidità relativa.

### ■ Modalità luce:

Le luci colorate si accenderanno e cambieranno colore automaticamente dopo l'accensione. Premere brevemente il pulsante luce per mantenerlo sempre un unico colore. Premere di nuovo brevemente per spegnere la luce.

### ■ Modalità risparmio:

Premere brevemente per accedere alla modalità di sospensione e la luce diventerà blu. Lo schermo del display e la modalità luce verranno disattivati.

2

## 05 Funzione del prodotto

### ■ 5.1 Funzione di spegnimento automatico

Per evitare che l'acqua trabocchi, la spia del serbatoio dell'acqua si accenderà e diventa rossa e smette automaticamente di funzionare quando il serbatoio dell'acqua è pieno d'acqua. Rimuovere il serbatoio dell'acqua e versare l'acqua. Il deumidificatore funzionerà di nuovo normalmente dopo aver reinstallato il serbatoio dell'acqua.

### ■ 5.2 Funzione di sbrinamento automatico

Per evitare il congelamento alle basse temperature, il dispositivo si sbrina automaticamente a intervalli regolari. La funzione di sbrinamento funziona sempre quando la temperatura ambiente è superiore a 59°F. Un'ora di funzionamento inferiore a 59°F, tre minuti di spegnimento.

### ■ 5.3 Funzione di protezione da bassa temperatura

Per evitare danni al dispositivo a basse temperature, utilizzarlo entro l'intervallo di temperatura compreso tra 59°F ~ 104°F.

- Quando la temperatura è inferiore o uguale a 33.8°F, lo farà smettere automaticamente di funzionare per
- Quando la temperatura è inferiore a 39.2°F, si accenderà automaticamente e inizierà a lavorare.

3