

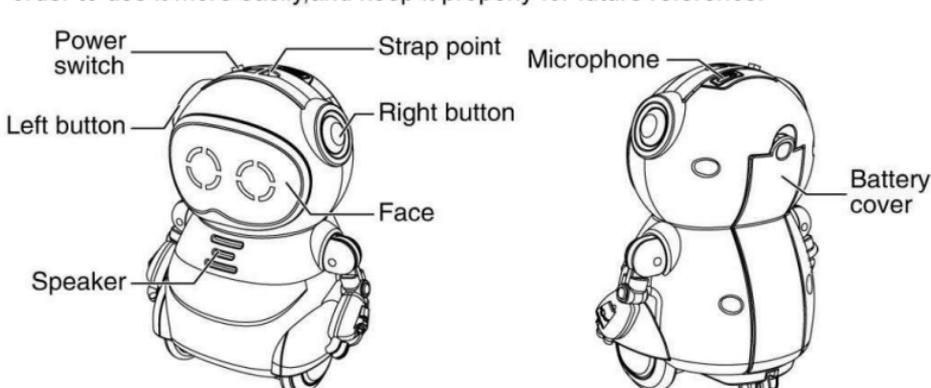

Robot's Overview

Thank you for your purchasing. Please read this manual carefully before operation in order to use it more easily, and keep it properly for future reference.



Product Features

- ① Speech Recognition
- ② Voice Conversation
- ③ Change Voice & Repeat
- ④ Music & Dance
- ⑤ Face Light
- ⑥ Movable Arms

Function Setting

● Power on/off

1. Slide the power switch to "ON" - Turn it on, and enter Speech Recognition mode.
2. Slide the power switch to "OFF" - Turn it off.

● Button function

1. Left button of robot: when it is in sleep state, press the button to wake it up; press to interrupt the current command; again to enter Music & Dance mode.
2. Right button of robot: when it is in sleep state, press the button to wake it up; press to interrupt the current command; press again and you will hear a tone, that means it is under Change Voice & Repeat mode.

Note: When the robot wakes up, it will say "I'm full of energy after a sound sleep."

● Sleep function

In the power on state, if the robot fails to get commands, it will enter the following state and make sounds every 15 seconds: (If you do not respond for thrice, it will go into Sleep mode automatically)

1. Anybody here?
2. I can feel the beat of my own heart! How terrible! I must go out and find somebody to play with.
3. Can somebody come and tell me stories? Please don't leave me alone.

Voice Conversation

- Voice command: Hello!**
 Response: 1. Hello, little friend. Nice to see you!
 2. Here you are. I've been waiting for you.
 3. I haven't seen you for ages. You're even more beautiful!
 4. Great! Little friend, I'm very happy to be with you.
- Voice command: Where are you from?**
 Response: 1. The Future! I came here by time machine.
 2. Hey, I'm a little angel from the heaven! See, I have wings.
 3. Guess what? I am from Hogwarts. I am a witch. Harry Porter brought me here. (Giggle)
- Voice command: I love you!**
 Response: 1. That's the most beautiful word I've ever heard.
 2. (Giggle) You make me shy!
 3. You are dating me? Ah! Trouble!
- Voice command: Do you like school?**
 Response: 1. Ah! Most of the subjects are boring, but the teachers are always pretty.
 2. I hate math. Numbers kill me. I have no idea what to do with them.
 3. I like the gym class best. Basketball, soccer, tennis, badminton... Wow! I love them all.
 4. Oh My! Look at me, too much homework, it drives me mad!
- Voice command: Tell me a story!**
 Response: 1. OK, I'll take you to the kingdom of fairy tales.
 2. No problem. Here comes the wonderful story. (Story)
 3. Haha, storytelling is my favorite. Listen carefully! (Play stories)
- Voice command: Dance for me!**
- Voice command: Goodbye!**
 Response: 1. I'll be right here waiting for you! Have a happy day!
 2. Bye bye!

Story List

- ① Mouse Story
- ② White Hairs
- ③ Meaning of Music
- ④ Hearing Problems
- ⑤ Little Johnny Stories1
- ⑥ Little Johnny Stories2

Song List

- ① Thanks for Leaving
- ② Baby
- ③ Call Me Maybe
- ④ Just Dance
- ⑤ Love Story
- ⑥ Nobody
- ⑦ Single Ladies
- ⑧ Teenage Dream
- ⑨ You Belong with Me

Battery Replacement

Slide the power switch to "OFF" position, remove the battery cover, install one new 1.5V "AAA" battery, replace the battery cover and tighten the screw with screwdriver.

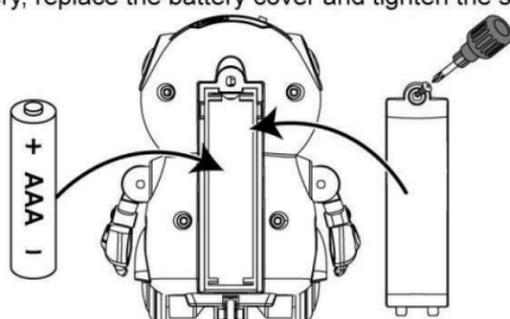

Battery Safety Information

- Non-rechargeable battery is not to be recharged.
- Only batteries of the same or equivalent type as recommended are to be used.
- Batteries are to be inserted with the correct polarity.
- Exhausted batteries are to be removed from the toy.
- The supply terminals are not to be short-circuited.
- Do not mix old and new batteries.
- Do not mix alkaline, standard (carbon zinc) or rechargeable (nickel cadmium) batteries.
- Please take out batteries when not in use.

Troubleshooting Guide

No.	Problem	Cause	Solution
1	The eye light keep flashing.	The battery is low.	Replace the battery.
2	The robot has no action.	The battery is low.	Replace the battery.
3	The robot has trouble in receiving command.	It's out of the receiving distance.	Try speaking to the robot closer.
4		The robot can not recognize the words.	Speak loudly, clearly, and pronounce the words properly.
5		It's noisy around.	Use it in a quiet place.
6	The robot has no response.	The battery is low.	Replace the battery.
7		The battery is installed incorrectly.	Make sure battery polarity is correct.



Descripción general del robot

Gracias por su compra. Lea atentamente este manual antes de utilizarlo para utilizarlo más fácilmente y consérvelo correctamente para consultarlo en el futuro.

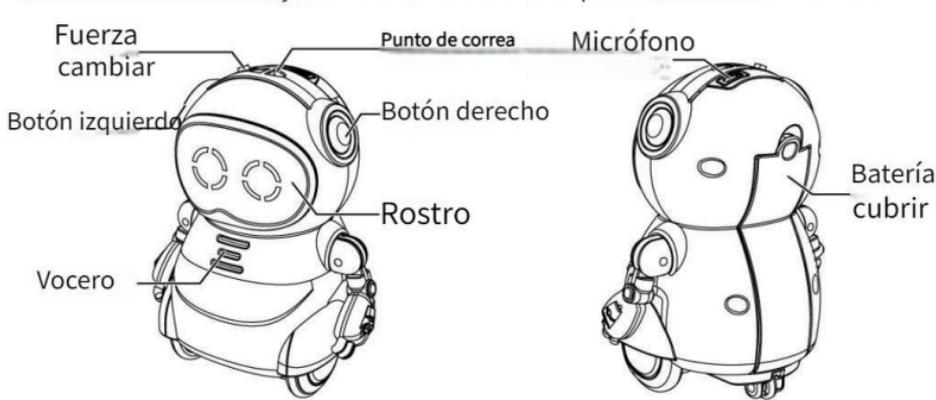

Características del producto

- 1.Reconocimiento de voz
- 2.Conversación de voz
- 3.Cambiar voz y repetir
- 4.Música y Danza
- 5.luz facial
6. brazos móviles

Configuración de funciones

Encendido / apagado

1. Deslice el interruptor de encendido a "ON": enciéndalo y acceda al modo de reconocimiento de voz.

2. Deslice el interruptor de encendido a "OFF" - Apáguelo.

Función de botón

1.Botón izquierdo del robot: cuando esté en estado de suspensión, presione el botón para activarlo; pulse para interrumpir el comando actual; de nuevo para entrar en el modo Música y Baile.

2.Botón derecho del robot: cuando esté en estado de suspensión, presione el botón para despertarlo; pulse para interrumpir el comando actual; pulse de nuevo y oirá un tono, eso significa que está en modo Cambiar voz y repetir

Nota: Cuando el robot se despierte, dirá "I'm full of energy after a sound sleep."

Función de suspensión

En el estado de encendido, si el robot no recibe comandos, entrará en el siguiente estado y emitirá sonidos cada 15 segundos: (Si no responde tres veces, entrará automáticamente en modo de suspensión)

- 1.Anybody here?
- 2.I can feel the beat of my own heart! How terrible! must go out and find somebody to play with.
- 3.Can somebody come and tell me stories? Please don't leave me alone.

1

Conversación de voz

- Comando de voz: Hello!**
Respuesta: 1.Hello, little friend. Nice to see you!
2.Here you are. I've been waiting for you.
3.I haven't seen you for ages. You're even more beautiful!
4.Great! Little friend, I'm very happy to be with you.
- Comando de voz: Where are you from?**
Respuesta: 1.The Future! I came here by time machine
2.Hey, I'm a little angel from the heaven! See, I have wings.
3.Guess what? I am from Hogwarts. I am a witch. Harry Porter brought me here.(Giggle)
- Comando de voz: I love you!**
Respuesta: 1.That's the most beautiful word I've ever heard.
2.(Giggle) You make me shy!
3.You are dating me? Ah! Trouble!
- Comando de voz: Do you like school?**
Respuesta: 1.Ah! Most of the subjects are boring, but the teachers are always pretty.
2.I hate math. Numbers kill me. I have no idea what to do with them.
3.I like the gym class best. Basketball, soccer, tennis, badminton...
Wow! I love them all.
4.Oh My! Look at me, too much homework, it drives me mad!
- Comando de voz: Tell me a story!**
Respuesta: 1.OK,I'll take you to the kingdom of fairy tales.
2.No problem. Here comes the wonderful story. (Story)
3.Haha, storytelling is my favorite. Listen carefully! (Play stories)
- Comando de voz: Dance for me!**
- Comando de voz: Goodbye!**
Respuesta: 1.I'll be right here waiting for you! Have a happy day!
2.Bye bye!

Lista de historias

- 1.Historia del ratón
- 2.pelos blancos
- 3.Significado de la música
- 4.Escuchando problemas
- 5.Historias del pequeño Johnny1
- 6.Historias del pequeño Johnny2

2

Lista de canciones

- 1.gracias por irte
- 2.Bebé
- 3.Llárame tal vez
- 4.Solo baila
- 5.Historia de amor
- 6.Nadie
- 7.Damas solteras
- 8.Sueño adolescente
- 9.Tú me perteneces

Cambio de batería

Deslice el interruptor de encendido a la posición "OFF", retire la tapa de la batería, instale una nueva Batería "AAA" de 1,5 V, vuelva a colocar la tapa de la batería y apriete el tornillo con un destornillador.

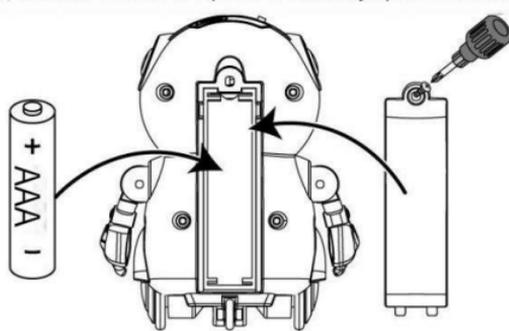

Información de seguridad de la batería

- .La batería no recargable no debe recargarse
- .Solo se deben utilizar baterías del mismo tipo o equivalente al recomendado.
- .Las pilas deben insertarse con la polaridad correcta
- .Las pilas agotadas deben retirarse del juguete
- .Los terminales de alimentación no deben cortocircuitarse.
- .No mezcle baterías viejas y nuevas
- .No mezcle pilas alcalinas, estándar (carbono zinc) o recargables (níquel cadmio)
- .Saque las baterías cuando no estén en uso.

Guía para resolver problemas

No.	Problema	Causa	Solución
1	La luz de los ojos se mantiene brillante.	La batería esta baja	Reemplace la batería.
2	El robot no tiene acción.	La batería está baja.	Reemplace la batería.
3	El robot tiene problemas para recibir comandos.	esta fuera del distancia de recepción.	Intenta hablar con el robot más cerca.
4		El robot no puede reconocer las palabras	Habla alto, claro y pronunciar las palabras correctamente.
5		Hay mucho ruido alrededor.	Úselo en un lugar tranquilo
6	El robot no tiene respuesta.	La batería está baja.	Reemplace la batería.
7		La batería es instalado incorrectamente	Asegúrese de la polaridad de la batería es correcto.

3



- STIMME
GESPRÄCH
- STIMME ÄNDERN
UND WIEDERHOLEN
- TANZEN
- REDE
ERKENNUNG
- LICHT

Übersicht über den Roboter

Vielen Dank für Ihren Kauf. Bitte lesen Sie dieses Handbuch vor der Inbetriebnahme sorgfältig durch, um die Verwendung zu erleichtern, und bewahren Sie es zum späteren Nachschlagen ordnungsgemäß auf.



Produktmerkmale

- 1. Spracherkennung
- 2. Sprachgespräch
- 3. Stimme ändern und wiederholen
- 4. Musik & Tanz
- 5. Gesichtslight
- 6. Bewegliche Arme

Funktionseinstellung

.Einschalten / Ausschalten

1. Schieben Sie den Netzschalter auf „ON“ – schalten Sie ihn ein und wechseln Sie in den Spracherkennungsmodus
2. Schieben Sie den Netzschalter auf „OFF“ – schalten Sie ihn aus.

.Tastenfunktion

1. linke Taste des Roboters: wenn er sich im Schlafzustand befindet, drücken Sie die Taste, um ihn aufzuwecken; drücken Sie sie, um den aktuellen Befehl zu unterbrechen; drücken Sie sie erneut, um den Musik- und Tanzmodus zu aktivieren.
2. rechte Taste des Roboters: wenn er sich im Schlafzustand befindet, drücken Sie die Taste, um ihn aufzuwecken; drücken Sie die Taste, um den aktuellen Befehl zu unterbrechen; drücken Sie sie erneut und Sie hören einen Ton, der bedeutet, dass er sich im Modus Stimme ändern & wiederholen befindet.
Hinweis: Wenn der Roboter aufwacht, sagt er: "I'm full of energy after a sound sleep."

.Schlaffunktion

Wenn der Roboter im eingeschalteten Zustand keine Befehle erhält, geht er in den folgenden Zustand über und gibt alle 15 Sekunden Töne von sich: (Wenn Sie dreimal nicht antworten, wechselt er automatisch in den Schlafmodus.)

1. Anybody here?
2. I can feel the beat of my own heart! How terrible! I must go out and find somebody to play with.
3. Can somebody come and tell me stories? Please don't leave me alone.

Sprachgespräch

- Sprachbefehl: Hello!
Antwort: 1. Hello, little friend. Nice to see you!
2. Here you are. I've been waiting for you.
3. I haven't seen you for ages. You're even more beautiful!
4. Great! Little friend, I'm very happy to be with you.
- Sprachbefehl: Where are you from?
Antwort: 1. The Future! I came here by time machine.
2. Hey, I'm a little angel from the heaven! See, I have wings.
3. Guess what? I am from Hogwarts. I am a witch. Harry Potter brought me here. (Giggle)
- Sprachbefehl: I love you!
Antwort: 1. That's the most beautiful word I've ever heard.
2. (Giggle) You make me shy!
3. You are dating me? Ah! Trouble!
- Sprachbefehl: Do you like school?
Antwort: 1. Ah! Most of the subjects are boring, but the teachers are always pretty.
2. I hate math. Numbers kill me. I have no idea what to do with them.
3. I like the gym class best. Basketball, soccer, tennis, badminton.. Wow! I love them all.
4. Oh My! Look at me, too much homework, it drives me mad!
- Sprachbefehl: Tell me a story!
Antwort: 1. OK, I'll take you to the kingdom of fairy tales.
2. No problem. Here comes the wonderful story. (Story)
3. Haha, storytelling is my favorite. Listen carefully! (Play stories)
- Sprachbefehl: Dance for me!
- Sprachbefehl: Goodbye!
Antwort: 1. I'll be right here waiting for you! Have a happy day!
2. Bye bye!

Story-Liste

- 1. Mouse-Geschichte
- 2. Weiße Haare
- 3. Bedeutung von Musik
- 4. Hörprobleme
- 5. Little Johnny Stories1
- 6. Little Johnny Stories2

Lieder Liste

- 1. Danke, dass du gegangen bist
- 2. Baby
- 3. rufen Sie mich vielleicht an
- 4. Einfach tanzen
- 5. Liebesgeschichte
- 6. Niemand
- 7. Single-Damen
- 8. Teenager-Traum
- 9. Du gehörst zu mir

Batterieersatz

Schieben Sie den Netzschalter in die Position „OFF“, entfernen Sie die Batterieabdeckung und setzen Sie eine neue ein 1,5 V „AAA“-Batterie, setzen Sie die Batterieabdeckung wieder auf und ziehen Sie die Schraube mit einem Schraubendreher fest.

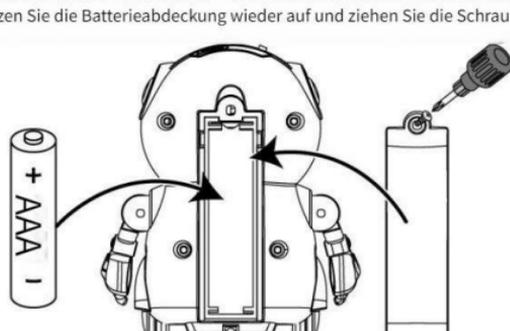

Informationen zur Batteriesicherheit

- .Nicht wiederaufladbare Batterien dürfen nicht aufgeladen werden
- .Es dürfen nur Batterien des gleichen oder eines gleichwertigen Typs wie empfohlen verwendet werden.
- .Batterien müssen mit der richtigen Polarität eingelegt werden.
- .Erschöpfte Batterien müssen aus dem Spielzeug entfernt werden.
- .Die Versorgungsklemmen dürfen nicht kurzgeschlossen werden.
- .Alte und neue Batterien dürfen nicht gemischt werden.
- .Mischen Sie keine Alkalibatterien, Standardbatterien (Kohle-Zink) oder wiederaufladbare Batterien (Nickel-Cadmium).
- .Bitte nehmen Sie die Batterien heraus, wenn Sie das Gerät nicht verwenden

Leitfaden zur Fehlerbehebung

NEIN.	Problem	Ursache	Lösung
1	Das Augenlicht behalten blinkt.	Die Batterie ist schwach	Ersetzen Sie die Batterie.
2	Der Roboter hat keine Aktion.	Die Batterie ist schwach.	Ersetzen Sie die Batterie.
3	Der Roboter hat Probleme Befehl empfangen.	Es ist außerhalb der Empfangsentfernung.	Versuchen Sie, näher mit dem Roboter zu sprechen.
4		Der Roboter kann nicht Erkennen die Wörter	Sprechen Sie laut, deutlich und Sprich die Wörter richtig aus.
5		Es ist laut hier.	Benutzen Sie es an einem ruhigen Ort
6	Der Roboter hat keine Antwort.	Die Batterie ist schwach.	Ersetzen Sie die Batterie.
7		Die Batterie ist falsch installiert	Achten Sie auf die richtige Polarität der Batterie.



- VOIX
CONVERSATION
- CHANGER DE VOIX
ET RÉPÉTEZ
- DANSE
- DISCOURS
RECONNAISSANCE
- LUMIÈRE

Présentation du robot

Merci pour votre achat. Veuillez lire attentivement ce manuel avant de l'utiliser afin de l'utiliser plus facilement et le conserver correctement pour référence future.

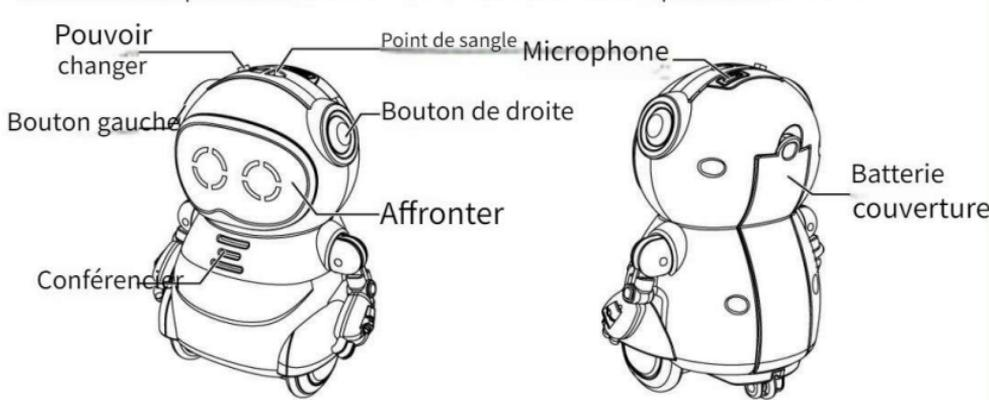

caractéristiques du produit

- 1.Reconnaissance vocale
- 2.Conversation vocale
- 3.Changer la voix et répéter
- 4.Musique et danse
- 5.Lumière du visage
- 6.Bras mobiles

Réglage des fonctions

.Marche / arrêt

1. Faites glisser l'interrupteur d'alimentation sur « ON » – Allumez-le et passez en mode de reconnaissance vocale.

2. Faites glisser l'interrupteur d'alimentation sur « OFF » – Éteignez-le.

.Fonction du bouton

1. bouton gauche du robot : lorsqu'il est en veille, appuyez sur le bouton pour le réveiller ; appuyez sur le bouton pour interrompre la commande en cours ; appuyez à nouveau sur le bouton pour passer en mode Musique et Danse.

2. bouton droit du robot : lorsqu'il est en veille, appuyez sur le bouton pour le réveiller ; appuyez sur le bouton pour interrompre la commande en cours ; appuyez à nouveau sur le bouton et vous entendrez une tonalité, ce qui signifie qu'il est en mode "changer la voix et répéter".

Remarque : Lorsque le robot se réveillera, il dira : «I'm full of energy after a sound sleep».

.Fonction veille

À la mise sous tension, si le robot ne parvient pas à recevoir les commandes, il entrera dans l'état suivant et émettra des sons toutes les 15 secondes : (Si vous ne répondez pas trois fois, il passera automatiquement en mode veille)

1. Quelqu'un ici ?
2. je peux sentir les battements de mon propre cœur ! Je dois sortir et trouver quelqu'un avec qui jouer.
3. Quelqu'un peut-il venir me raconter des histoires ?S'il te plaît, ne me laisse pas seul

Conversation vocale



Commande vocale : Hello!

Réponse : 1.Hello, little friend. Nice to see you!
2.Here you are. I've been waiting for you.
3.I haven't seen you for ages. You're even more beautiful!
4.Great! Little friend, I'm very happy to be with you.



Commande vocale :Where are you from?

Réponse : 1.The Future! I came here by time machine.
2.Hey, I'm a little angel from the heaven! See, I have wings.
3.Guess what? I am from Hogwarts. I am a witch. Harry Porter brought me here.(Giggle)



Commande vocale : I love you!

Réponse : 1.That's the most beautiful word I've ever heard.
2.(Giggle) You make me shy!
3.You are dating me? Ah! Trouble!



Commande vocale : Do you like school?

Réponse :1.Ah!Most of the subjects are boring,but the teachers are always pretty.
2.I hate math. Numbers kill me. I have no idea what to do with them.
3.I like the gym class best. Basketball, soccer, tennis, badminton.. Wow! I love them all.
4.Oh My! Look at me, too much homework, it drives me mad!



Commande vocale :Tell me a story!

Réponse :1.OK,I'll take you to the kingdom of fairy tales
2.No problem. Here comes the wonderful story. (Story)
3.Haha, storytelling is my favorite. Listen carefully! (Play stories)



Commande vocale : Dance for me!



Commande vocale : Goodbye!

Réponse :1.I'll be right here waiting for you! Have a happy day!
2.Bye bye!

Liste d'histoires

- 1.Histoire d' Mouse
- 2.Poils blancs
- 3.Signification de la musique
- 4.Problèmes d'audition
- 5.Histoires de Little Johnny1
- 6.Petites histoires de Johnny2

Liste des chansons

- 1.Merci d'être parti
- 2.Bébé
- 3.Appelle-moi peut-être
- 4.Juste danse
- 5.Histoire d'amour
- 6.Personne
- 7.Femmes célibataires
- 8.Rêve d'adolescent
- 9.Tu es à moi

Remplacement de la batterie

Faites glisser l'interrupteur d'alimentation en position "OFF", retirez le couvercle de la batterie, installez une nouvelle pile "AAA" de 1,5 V, remettez le couvercle de la batterie en place et serrez la vis à l'aide d'un tournevis.

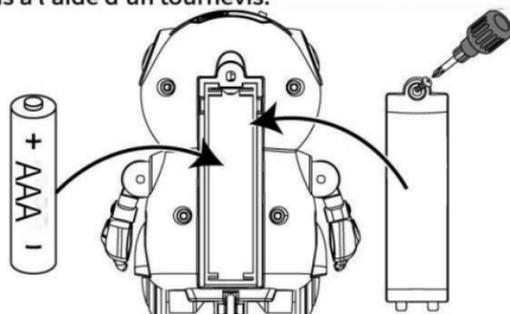

Informations sur la sécurité de la batterie

- .La batterie non rechargeable ne doit pas être rechargée
- Seules des piles du type identique ou équivalent à celui recommandé doivent être utilisées.
- .Les piles doivent être insérées en respectant la polarité.
- .Les piles épuisées doivent être retirées du jouet.
- .Les bornes d'alimentation ne doivent pas être court-circuitées.
- .Ne mélangez pas des piles anciennes et neuves
- .Ne mélangez pas des piles alcalines, standards (carbone-zinc) ou rechargeables (nickel-cadmium)
- .Veuillez retirer les piles lorsque vous ne vous en servez pas

Guide de dépannage

Non.	Problème	Cause	Solution
1	La lumière des yeux garde clignotant.	La batterie est faible	Remplacez la batterie.
2	Le robot n'a aucune action	La batterie est faible.	Remplacez la batterie.
3	Le robot a du mal à recevoir la commande.	C'est hors du distance de réception.	Essayez de parler au robot plus près.
4		Le robot ne peut pas reconnaître les mots	Parlez fort, clairement et prononcer les mots correctement.
5		C'est bruyant autour.	Utilisez-le dans un endroit calme
6	Le robot n'a pas réponse.	La batterie est faible.	Remplacez la batterie.
7		La batterie est mal installé	Assurez-vous que la polarité de la batterie est correct.

POCKET ロボット

3+



ロボットの概要

ご購入いただきまして誠にありがとうございます。より快適にお使いいただくために、ご使用前にこの取扱説明書をよくお読みいただき、大切に保管してください。

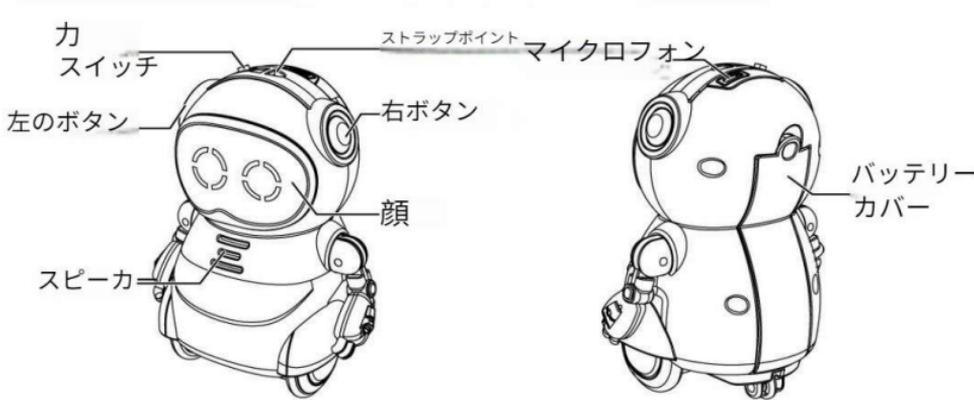

製品の特徴

OS音声認識

2音声会話

3ボイスチェンジ&リピート

4音楽とダンス

5フェイスライト

6可動アーム

機能設定

電源のオン/オフ

- 1.電源スイッチを「ON」にスライドさせます - 電源を入れ、音声認識モードに入ります
- 2.電源スイッチを「OFF」にスライドさせて電源を切ります。

ボタン機能

- 1.ロボットの左ボタン: スリープ状態のときにボタンを押して起動します。プレス現在のコマンドを中断します。もう一度押しすと、ミュージック&ダンスモードに入ります。
- 2.ロボットの右ボタン: スリープ状態のときにボタンを押して起動します。プレス現在のコマンドを中断します。もう一度押しすとトーンが聞こえます。これは、音声変更とリピートモードであることを意味します。

注: ロボットが目を覚ますと、「ぐっすり眠って元気いっぱいです。」と言います。

oスリープ機能

電源オン状態で、ロボットがコマンドの取得に失敗すると、ロボットは次の状態になり、15秒ごとに音を鳴らします(3回応答しない場合、自動的にスリープモードに入ります)。

- 1.誰かここにいますか?
- 2.私は自分の心臓の鼓動を感じることができます!なんと恐ろしいことか、私は外に出て見つけなければなりません一緒に遊ぶ人がいる
- 3.誰か来て話を聞かせてくれませんか?私を一人にしないでください

1

音声会話



音声コマンド: Hello!

- 応答: 1.Hello, little friend. Nice to see you!
2.Here you are. I've been waiting for you.
3.I haven't seen you for ages. You're even more beautiful!
4.Great! Little friend, I'm very happy to be with you.



音声コマンド: Where are you from?

- 回答: 1.The Future! I came here by time machine.
2.Hey, I'm a little angel from the heaven! See, I have wings
3.Guess what? I am from Hogwarts. I am a witch. Harry Porter brought me here.(Giggle)



音声コマンド: I love you!

- 回答: 1.That's the most beautiful word I've ever heard
2.(Giggle) You make me shy!
3.You are dating me? Ah! Trouble!



音声コマンド: Do you like school?

- 回答: 1.Ah! Most of the subjects are boring, but the teachers are always pretty.
2.I hate math. Numbers kill me. I have no idea what to do with them.
3.I like the gym class best. Basketball, soccer, tennis, badminton..Wow! I love them all.
4.Oh My! Look at me, too much homework, it drives me mad!



音声コマンド: Tell me a story!

- 応答: 1.OK,I'll take you to the kingdom of fairy tales.
2.No problem. Here comes the wonderful story. (Story)
3.Haha, storytelling is my favorite. Listen carefully! (Play stories)



音声コマンド: Dance for me!



音声コマンド: Goodbye!

- 回答: 1.I'll be right here waiting for you! Have a happy day!
2.Bye bye!

ストーリー一覧

- 1.マウスストーリー 2.白髪 3.音楽の意味 4.聴覚の問題
5.リトル・ジョニー・ストーリーズ1 6.リトル・ジョニー・ストーリーズ2

2

曲リスト

- 出発してくれてありがとう @赤ちゃん 3コール・ミー・メイビー 4ジャストダンス ラブストーリー
6誰もいない○独身女性 十代の夢 9ユー・ピロング・ウィズ・ミー

電池交換

電源スイッチを「OFF」の位置にスライドさせ、電池カバーを取り外し、新しい電池カバーを取り付けます
1.5V「単4」電池を使用し、電池カバーを元に戻し、ドライバーでネジを締めます。

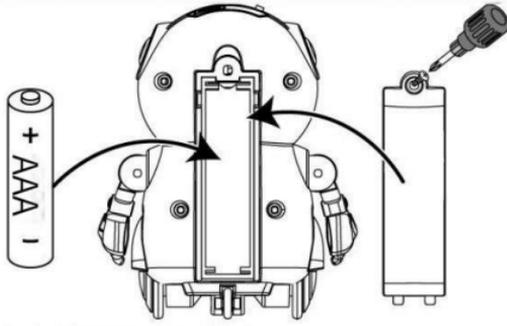

バッテリーの安全性に関する情報

- 非充電式バッテリーは充電しないでください。
- 推奨されているものと同じタイプまたは同等のタイプのバッテリーのみを使用してください。
o 電池は正しい極性で挿入してください。
- 使い切った電池はおもちゃから取り外してください。
- 電源端子をショートさせないでください。
- 古い電池と新しい電池を混ぜて使用しないでください。
- アルカリ電池、標準電池(カーボン亜鉛電池)
または充電式電池(ニッケルカドミウム電池)を混合しないでください。
o 使用しないときは電池を取り出してください

トラブルシューティングガイド

いいえ。	問題	原因	解決
1	アイライトキープ点滅。	バッテリー残量が少なくなっています。	電池を交換してください。
2	ロボットにはアクションがありません。	バッテリー残量が少なくなっています。	電池を交換してください。
3	ロボットに問題があるコマンドを受信中。	範囲外です受信距離。	ロボットに近づいて話しかけてみてください。
4		ロボットにはできない言葉を認識する	大きな声で、はっきりと話し、言葉を正しく発音する。
5		周りが騒がしいです。	静かな場所で使用してください
6	ロボットには何もありません応答。	バッテリー残量が少なくなっています。	電池を交換してください。
7		バッテリーは正しくインストールされていない	電池の極性を確認してください正しい。

3